

Mit Freude lernen!

Sehen - Denken - Zuordnen - Zeichnen

Michael Junga

Lernpaket

# Räumliches Denktraining

Intelligente Übungen zur  
Stärkung des räumlichen  
Sehens und Denkens

Für pfiffige Grundschul-  
kinder ab Klasse 2



# Räumliches Denktraining

## Zielgruppen

- 2. Klasse - 4. Klasse (Grundschule)
- 4. Klasse - 8. Klasse (Förderschule)

## Förderbereiche

Räumliches Sehen und Denken, visuelle Wahrnehmung, Auge-Hand-Koordination.

## Aufgabe

Die Kinder sollen vielfältige Übungsvorlagen zum räumlichen Denktraining bearbeiten. In vielen Fällen ist dabei eine Möglichkeit der Selbstkontrolle integriert.

## Nutzen

Die Kinder stärken ihr räumliches Seh- und Denkvermögen, ihre visuelle Wahrnehmungsverarbeitung, ihre Auge-Hand-Koordination sowie ihr allgemeines Konzentrationsvermögen.

## Materialumfang

- 1 Informationsblatt,
- 28 Übungsvorlagen,
- 28 Lösungsvorlagen.

## Hinweis

Die Übungsvorlagen sind nicht nach der vermeintlichen Schwierigkeitsstufe der Aufgabenstellungen geordnet. Die Lehrkräfte sollten in eigener Verantwortung diejenigen Vorlagen herausuchen, die die Schülerinnen und Schüler ihrer Klasse weder über- noch unterfordern.

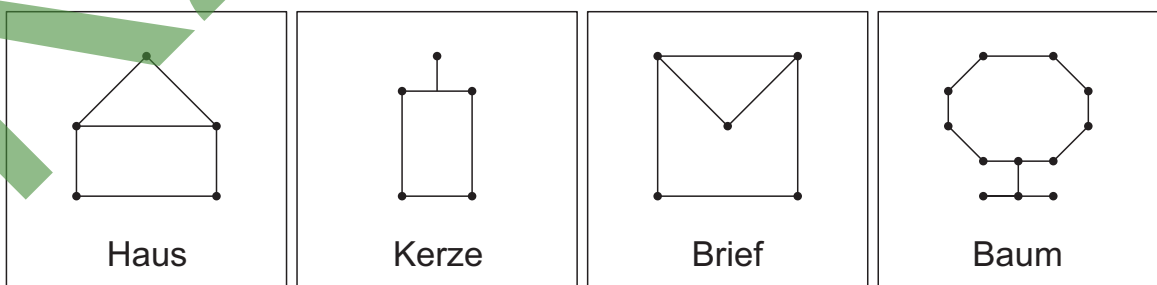



Name:

Klasse:

Datum:

# Setze im Kopf zusammen! 1

Finde zu jeder Aufgabe von **A** bis **L** die passende Lösung. Schreibe die Lösungszahl in das Feld bei der Aufgabe. Verbinde im Kontrollfeld die Lösungspunkte in der Reihenfolge der Aufgaben.

## Aufgaben

<b>A</b>	<b>B</b>
5	
<b>C</b>	<b>D</b>
<b>E</b>	<b>F</b>
<b>G</b>	<b>H</b>
<b>I</b>	<b>J</b>
<b>K</b>	<b>L</b>

## Kontrollfeld

Kontrollbild

(11)	(5)
(4)	(3)
(10)	(1)
(8)	(7)
(2)	(6)
(12)	(9)

## Lösungen

1	2	3	4
5	6	7	8
9	10	11	12



Name: \_\_\_\_\_

Klasse: \_\_\_\_\_

Datum: \_\_\_\_\_

# Setze im Kopf zusammen! 1 (L)

Finde zu jeder Aufgabe von **A** bis **L** die passende Lösung.  
Schreibe die Lösungszahl in das Feld bei der Aufgabe.  
Verbinde im Kontrollfeld die Lösungspunkte in der Reihenfolge  
der Aufgaben.

## Aufgaben

<b>A</b>  5	<b>B</b>  3
<b>C</b>  10	<b>D</b>  7
<b>E</b>  2	<b>F</b>  9
<b>G</b>  12	<b>H</b>  6
<b>I</b>  8	<b>J</b>  1
<b>K</b>  4	<b>L</b>  11

## Lösungen

 1	 2	 3	 4
 5	 6	 7	 8
 9	 10	 11	 12

## Kontrollfeld

Kontrollbild

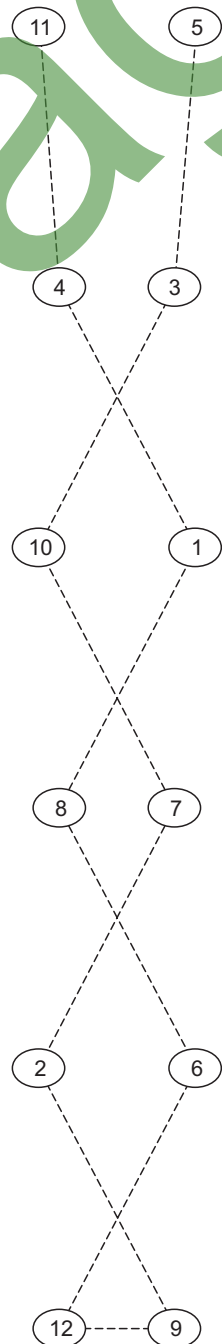



Name:

Klasse:

Datum:

# Setze im Kopf zusammen! 2

Finde zu jeder Aufgabe von **A** bis **L** die passende Lösung. Schreibe die Lösungszahl in das Feld bei der Aufgabe. Verbinde im Kontrollfeld die Lösungspunkte in der Reihenfolge der Aufgaben.

### Aufgaben

<b>A</b> 	<b>B</b> 
<b>C</b> 	<b>D</b> 
<b>E</b> 	<b>F</b> 
<b>G</b> 	<b>H</b> 
<b>I</b> 	<b>J</b> 
<b>K</b> 	<b>L</b> 

### Kontrollfeld

Kontrollbild

9	8
1	2
5	3
11	6
4	12
7	10

### Lösungen

1	2	3	4
5	6	7	8
9	10	11	12



Name:

Klasse:

Datum:

# Setze im Kopf zusammen! 2 (L)

Finde zu jeder Aufgabe von **A** bis **L** die passende Lösung. Schreibe die Lösungszahl in das Feld bei der Aufgabe. Verbinde im Kontrollfeld die Lösungspunkte in der Reihenfolge der Aufgaben.

### Aufgaben

<b>A</b>  7	<b>B</b>  12
<b>C</b>  11	<b>D</b>  5
<b>E</b>  2	<b>F</b>  9
<b>G</b>  8	<b>H</b>  1
<b>I</b>  3	<b>J</b>  6
<b>K</b>  4	<b>L</b>  10

### Kontrollfeld

Kontrollbild

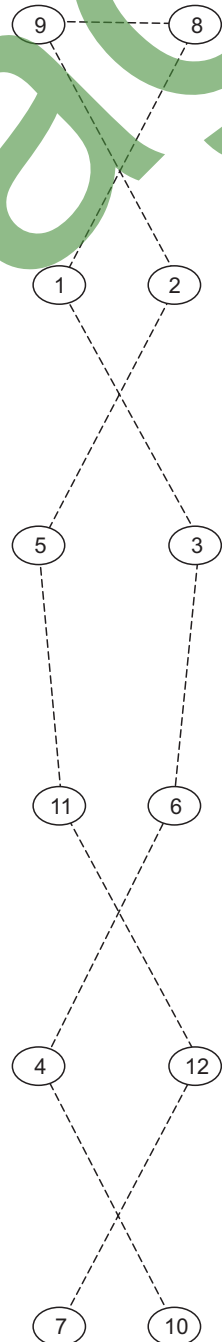

### Lösungen

 1	 2	 3	 4
 5	 6	 7	 8
 9	 10	 11	 12



Name:

Klasse:

Datum:

# Gespiegelte Quabbies 1

Zeichne mit Lineal und Bleistift die gepunkteten Linien nach, vervollständige die Zeichnungen und male sie, wenn du willst, farbig aus!

1

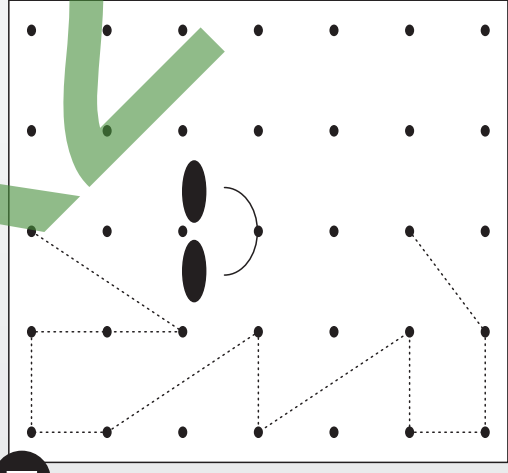

2

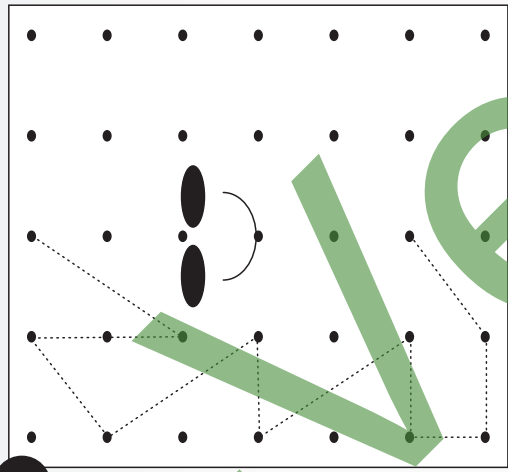

3

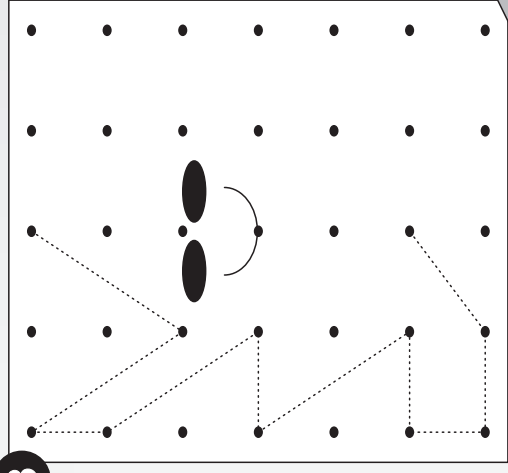

4

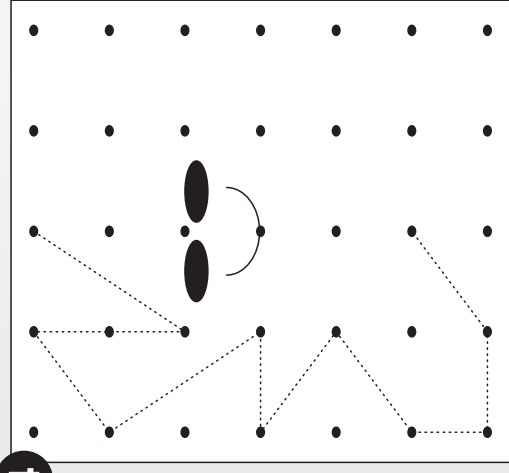

5

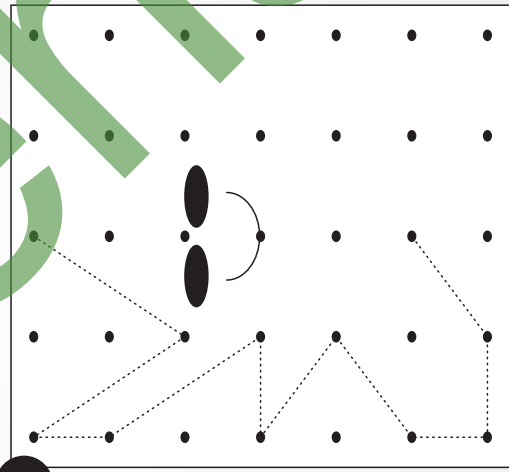

6

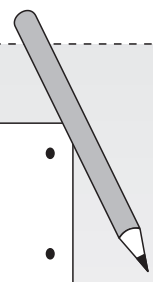
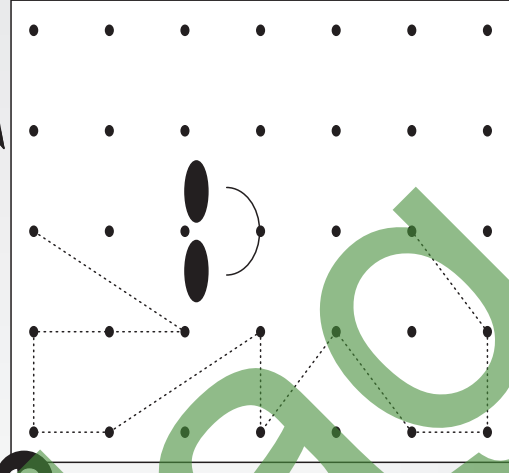



Name:

Klasse:

Datum:

# Gespiegelte Quabbies 1 (L)

Zeichne mit Lineal und Bleistift die gepunkteten Linien nach, vervollständige die Zeichnungen und male sie, wenn du willst, farbig aus!

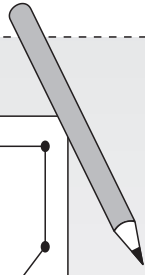
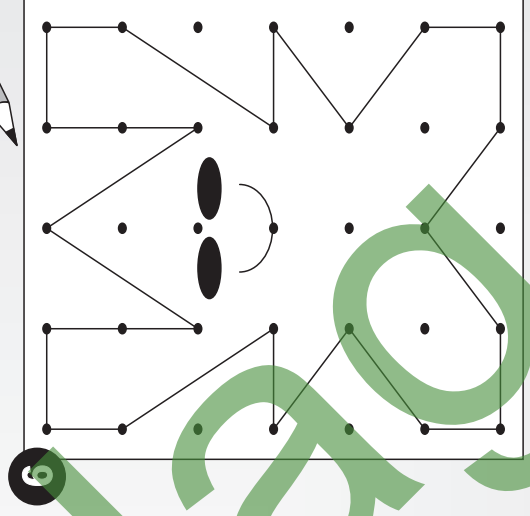
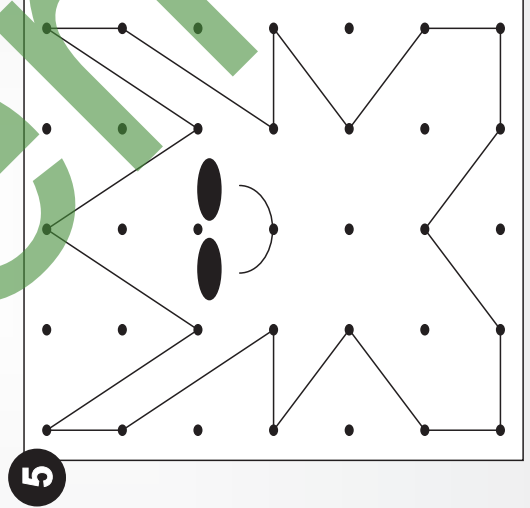
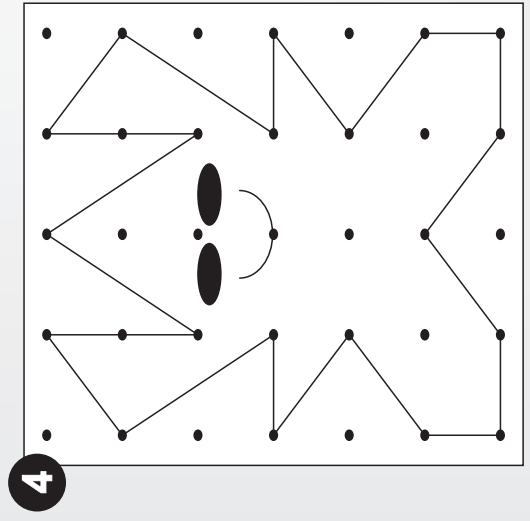
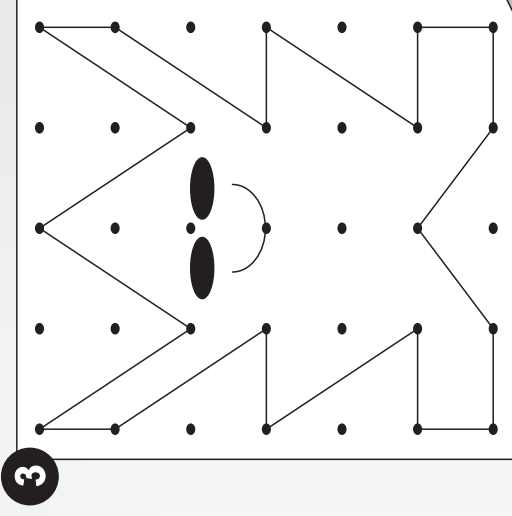
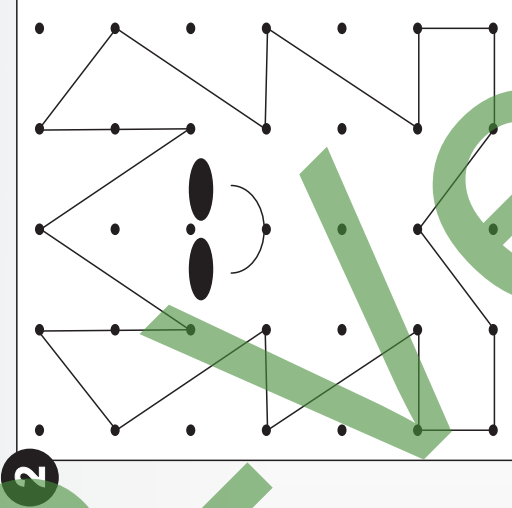
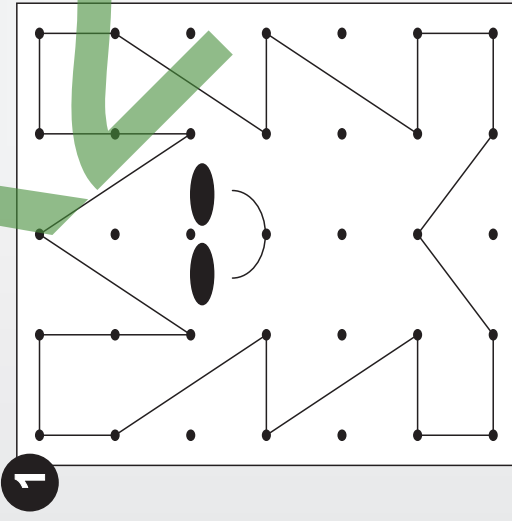





Name:

Klasse:

Datum:

# Gespiegelte Quabbies 2

Zeichne mit Lineal und Bleistift die gepunkteten Linien nach, vervollständige die Zeichnungen und male sie, wenn du willst, farbig aus!

1

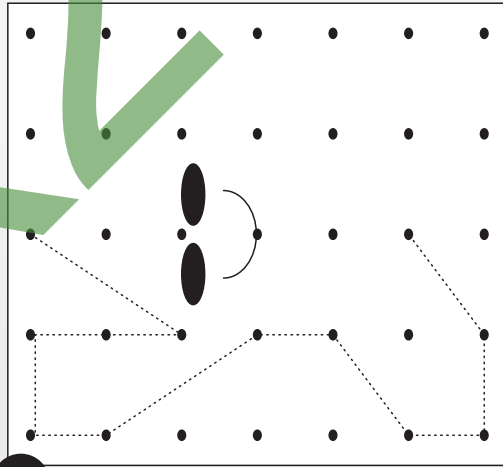

2

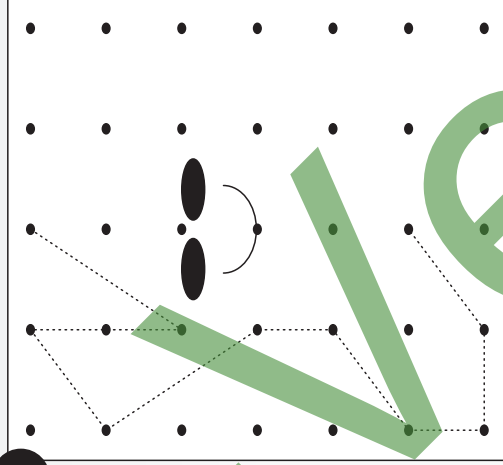

3

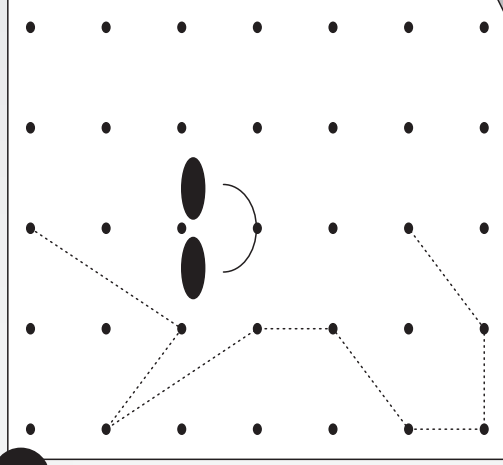

4

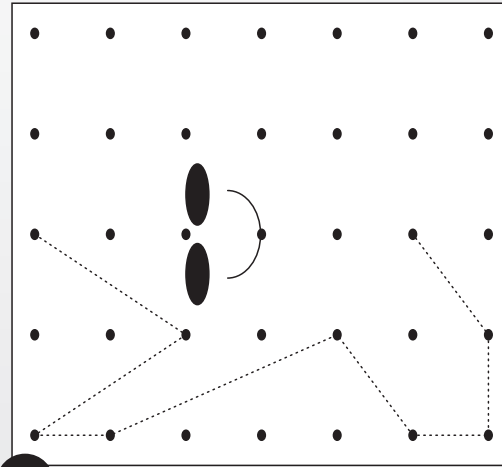

5

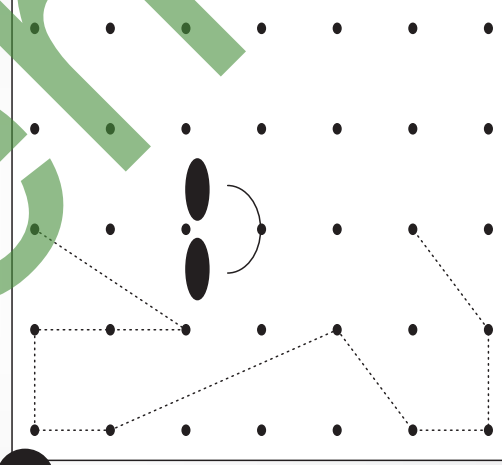

6

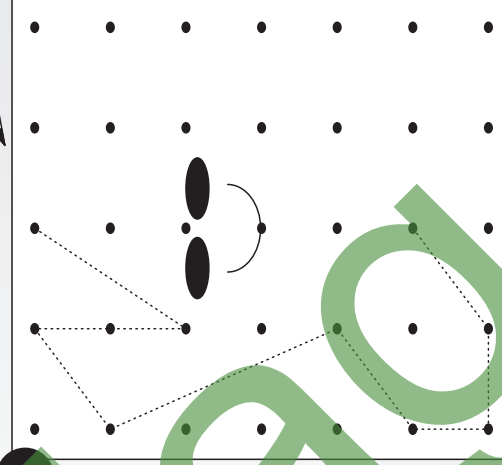



Name:

Klasse:

Datum:

# Gespiegelte Quabbies 2 (L)

Zeichne mit Lineal und Bleistift die gepunkteten Linien nach, vervollständige die Zeichnungen und male sie, wenn du willst, farbig aus!

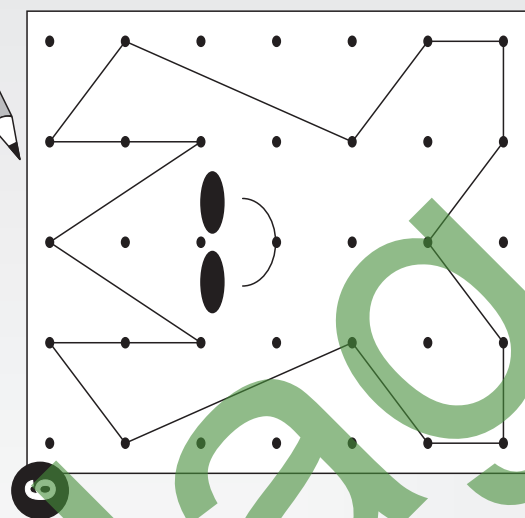
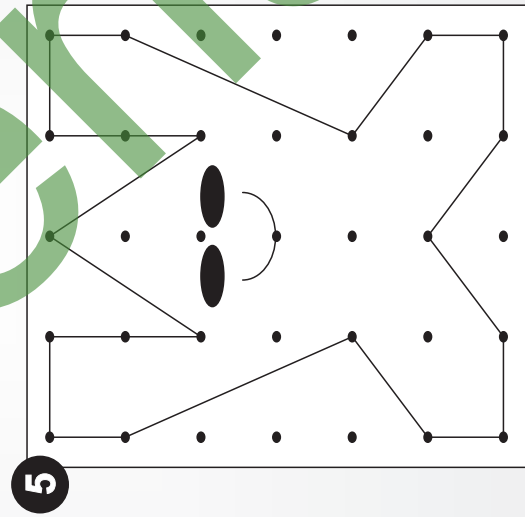
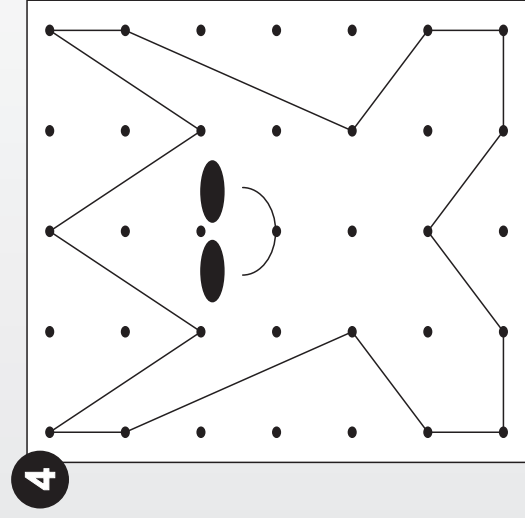
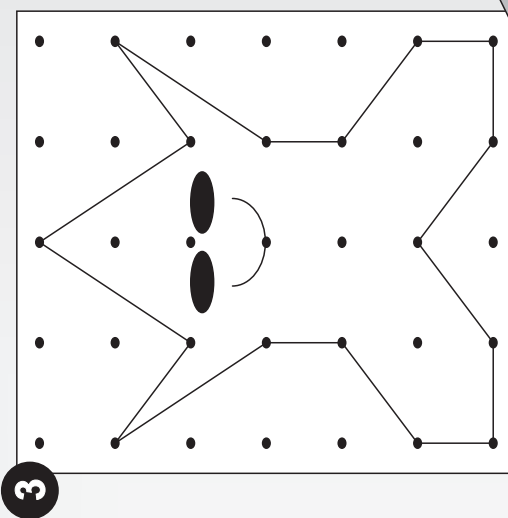
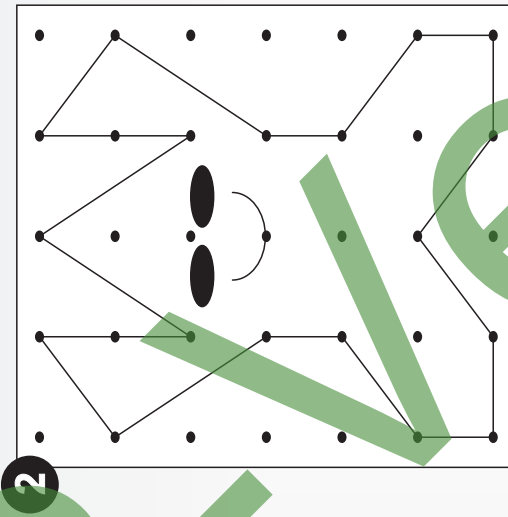
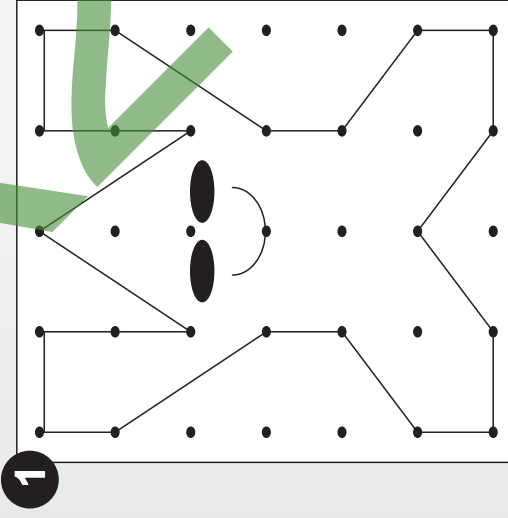



Name: \_\_\_\_\_

Klasse: \_\_\_\_\_

Datum: \_\_\_\_\_

# Wie sieht das von oben aus? 1

Suche zu jeder Aufgabe von 1 bis 12 die passende Lösung! Schreibe die Lösungszahl in das Feld unter der Aufgabe! Suche zu jeder Lösungszahl in der Mitte den zugehörigen Kennbuchstaben! Wenn du alles richtig machst, entstehen drei Lösungswörter.

## Aufgaben

1  12	2  ○
3  ○	4  ○
5  ○	6  ○
7  ○	8  ○
9  ○	10  ○
11  ○	12  ○

## Kennbuchstaben

7	9	2
A	U	B
3	5	11
R	G	R
4	6	10
U	M	U
1	8	12
S	T	H

## Lösungswörter

1	2	3	4
H			

5	6	7	8

9	10	11	12

## Lösungen

 4	 9
 5	 7
 8	 3
 1	 12
 11	 6
 2	 10



Name: \_\_\_\_\_

Klasse: \_\_\_\_\_

Datum: \_\_\_\_\_

# Wie sieht das von oben aus? 1 (L)

Suche zu jeder Aufgabe von ❶ bis ❷ die passende Lösung! Schreibe die Lösungszahl in das Feld unter der Aufgabe! Suche zu jeder Lösungszahl in der Mitte den zugehörigen Kennbuchstaben! Wenn du alles richtig machst, entstehen drei Lösungswörter.

## Aufgaben

❶  12	❷  7
❸  10	❹  1
❺  8	❻  9
❼  3	❽  6
❾  2	❿  4
⓫  11	⓬  5

## Kennbuchstaben

7	9	2
A	U	B
3	5	11
R	G	R
4	6	10
U	M	U
1	8	12
S	T	H

## Lösungswörter

❶	❷	❸	❹
H	A	U	S

❺	❻	❼	❽
T	U	R	M

❾	❿	⓫	⓬
B	U	R	G

## Lösungen

 4	 9
 5	 7
 8	 3
 1	 12
 11	 6
 2	 10



Name:





Klasse:

Datum:

# Wie sieht das von oben aus? 2

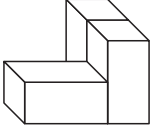
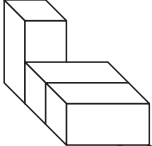
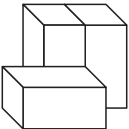
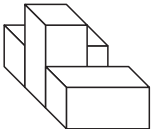
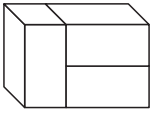
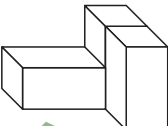
Suche zu jeder Aufgabe von 1 bis 12 die passende Lösung! Schreibe die Lösungszahl in das Feld unter der Aufgabe! Suche zu jeder Lösungszahl in der Mitte den zugehörigen Kennbuchstaben! Wenn du alles richtig machst, entstehen drei Lösungswörter.

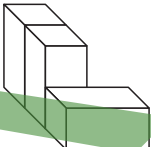
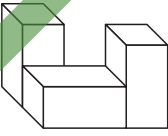
## Aufgaben

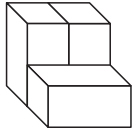
<b>1</b> 	<b>2</b> 
<b>3</b> 	<b>4</b> 
<b>5</b> 	<b>6</b> 
<b>7</b> 	<b>8</b> 
<b>9</b> 	<b>10</b> 
<b>11</b> 	<b>12</b> 





## Kennbuchstaben

10	9	1
L	F	L
3	4	11
O	U	O
2	12	7
D	O	P
5	8	6
G	O	J

## Lösungswörter

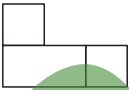
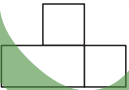
<b>1</b>	<b>2</b>	<b>3</b>	<b>4</b>
<b>5</b>	<b>6</b>	<b>7</b>	<b>8</b>
<b>9</b>	<b>10</b>	<b>11</b>	<b>12</b>

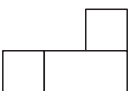
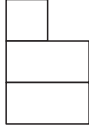
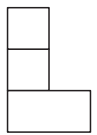
## Lösungen

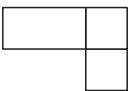
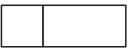
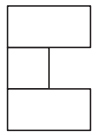
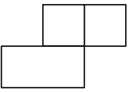
	
12	2
	
5	1
	
8	3
	
7	11
	
4	6
	
9	10



Name: \_\_\_\_\_

Klasse: \_\_\_\_\_

Datum: \_\_\_\_\_

## Wie sieht das von oben aus? 2 (L)

Suche zu jeder Aufgabe von ❶ bis ❷❷ die passende Lösung! Schreibe die Lösungszahl in das Feld unter der Aufgabe! Suche zu jeder Lösungszahl in der Mitte den zugehörigen Kennbuchstaben! Wenn du alles richtig machst, entstehen drei Lösungswörter.

### Aufgaben

❶  5	❷  3
❸  10	❹  9
❺  6	❻  4
❼  2	❽  8
❾  7	❿  12
❶❶  1	❶❷  11

### Kennbuchstaben

10	9	1
L	F	L
3	4	11
O	U	O
2	12	7
D	O	P
5	8	6
G	O	J

### Lösungswörter

❶	❷	❸	❹
G	O	L	F

❺	❻	❼	❽
J	U	D	O

❾	❿	❶❶	❶❷
P	O	L	O

### Lösungen

 12	 2
 5	 1
 8	 3
 7	 11
 4	 6
 9	 10



Name:

Klasse:

Datum:

# Welcher Bauplan gehört zum Würfelturm? 1

Suche zu jedem Würfelturm von 1 bis 12 den passenden Bauplan! Schreibe die Lösungszahl in das Feld unter der Aufgabe! Ziehe im Kontrollbild mit Lineal und Bleistift eine gerade Linie von der Aufgabennummer zur Lösungszahl! Male das Kontrollmuster farbig aus!

Würfeltürme

Baupläne

Kontrollbild

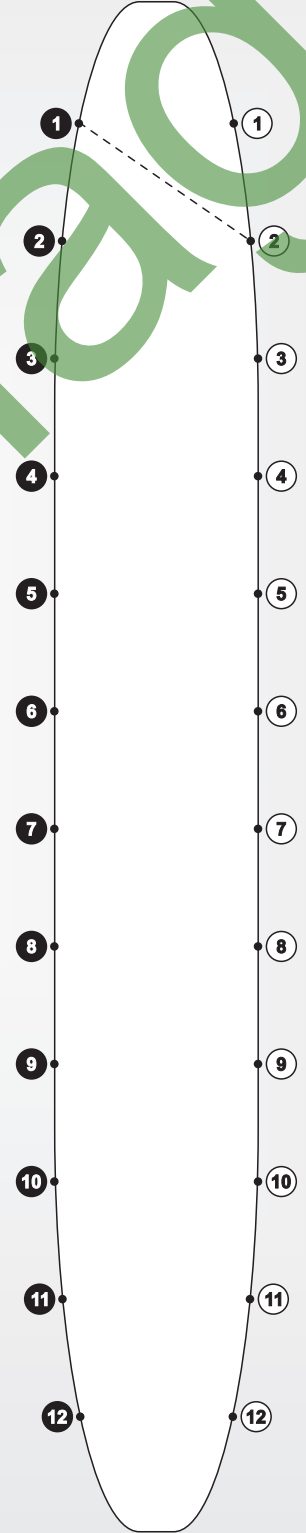
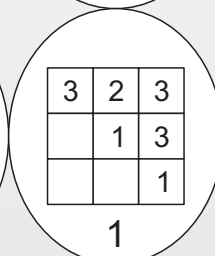
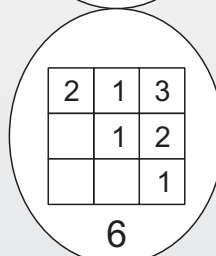
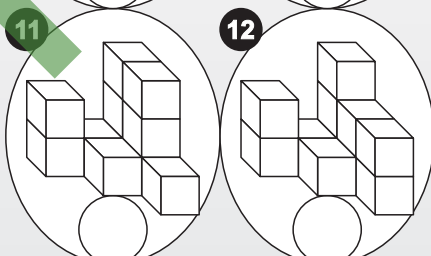
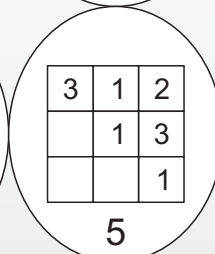
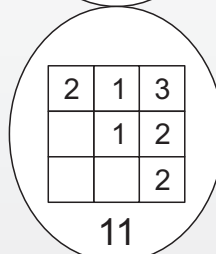
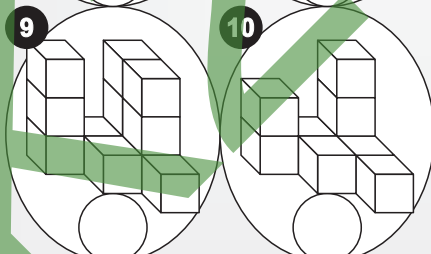
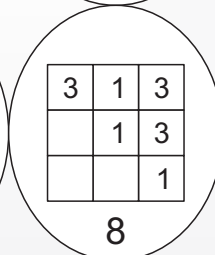
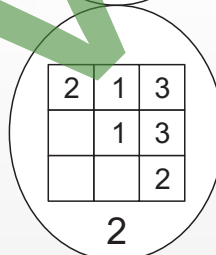
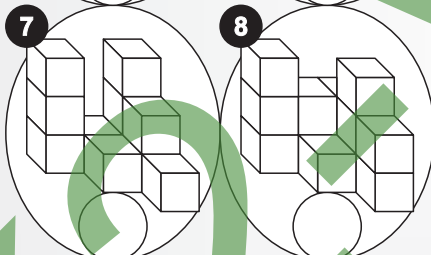
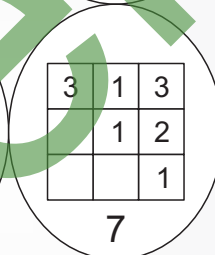
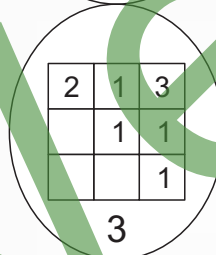
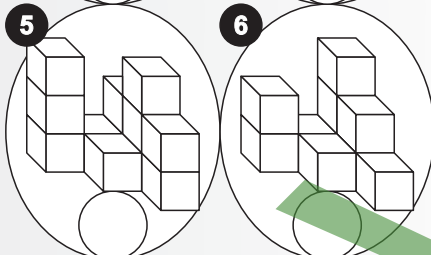
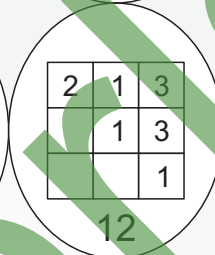
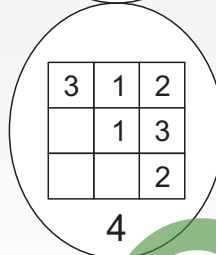
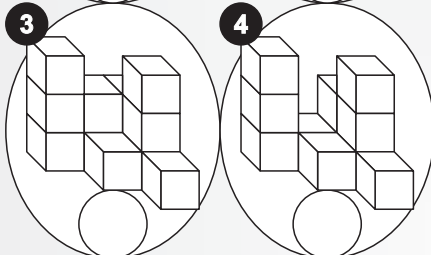
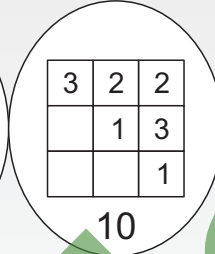
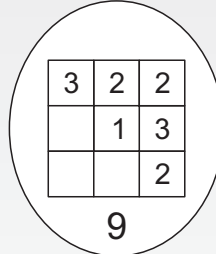
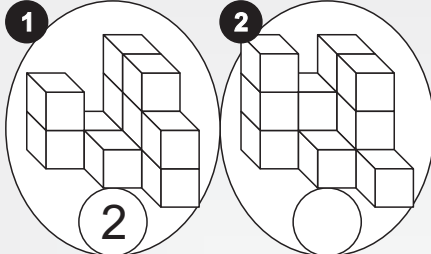



Name: \_\_\_\_\_

Klasse: \_\_\_\_\_

Datum: \_\_\_\_\_

## Welcher Bauplan gehört zum Würfelturm? 1 (L)

Suche zu jedem Würfelturm von 1 bis 12 den passenden Bauplan! Schreibe die Lösungszahl in das Feld unter der Aufgabe! Ziehe im Kontrollbild mit Lineal und Bleistift eine gerade Linie von der Aufgabennummer zur Lösungszahl! Male das Kontrollmuster farbig aus!

Würfeltürme

Baupläne

Kontrollbild

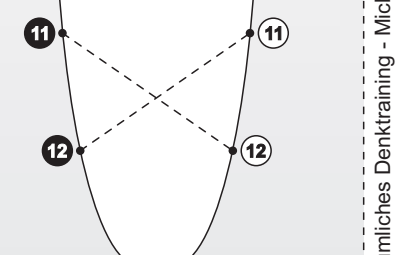
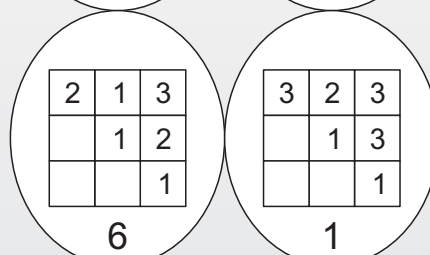
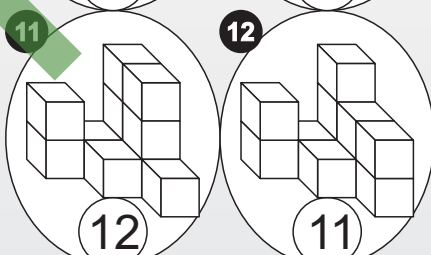
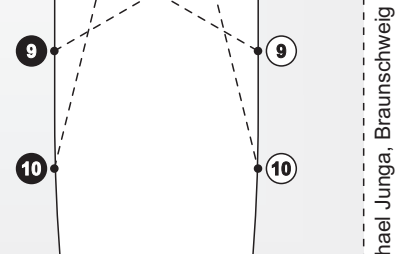
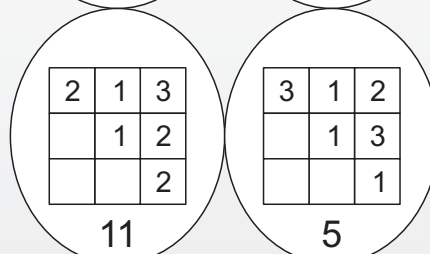
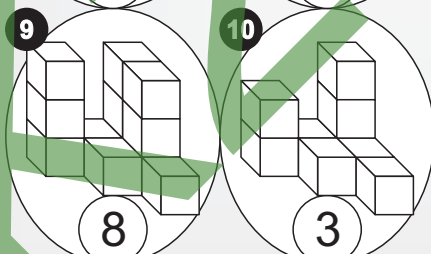
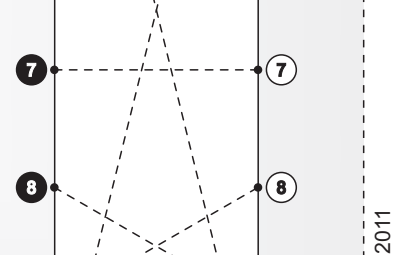
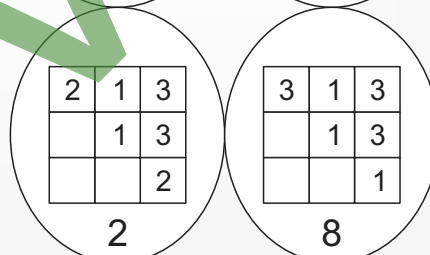
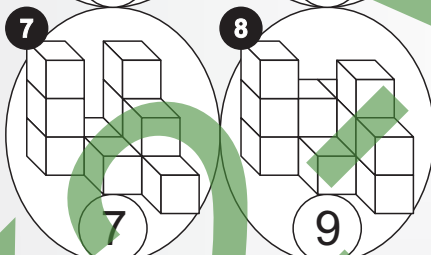
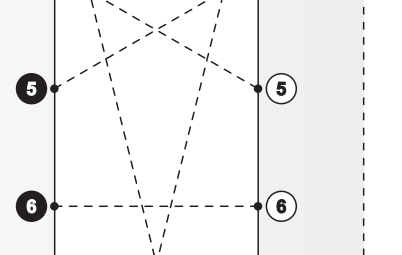
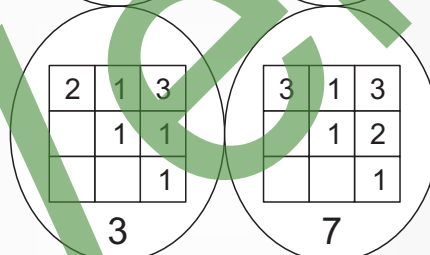
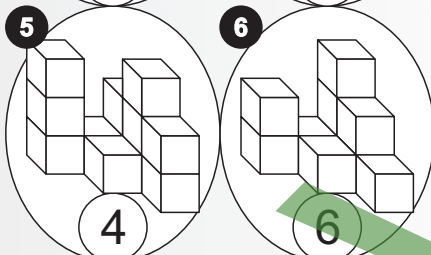
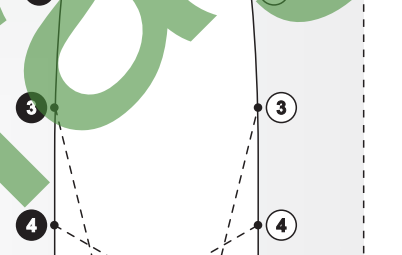
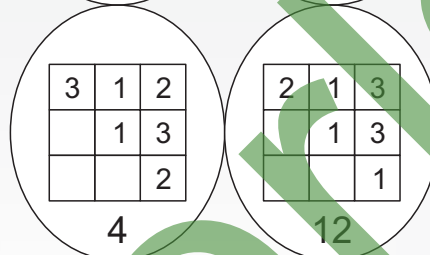
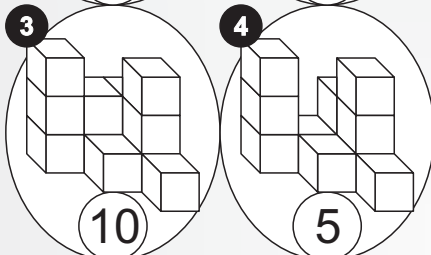
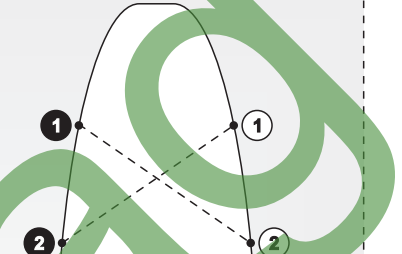
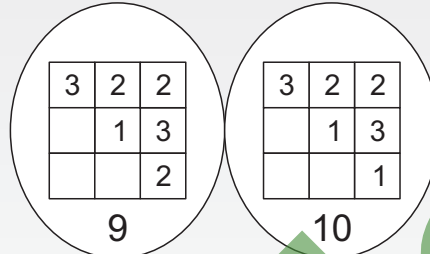
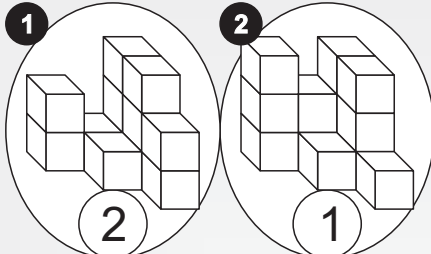





Name: \_\_\_\_\_

Klasse: \_\_\_\_\_

Datum: \_\_\_\_\_

# Welcher Bauplan gehört zum Würfelturm? 2

Suche zu jedem Würfelturm von 1 bis 12 den passenden Bauplan! Schreibe die Lösungszahl in das Feld unter der Aufgabe! Ziehe im Kontrollbild mit Lineal und Bleistift eine gerade Linie von der Aufgabennummer zur Lösungszahl! Male das Kontrollmuster farbig aus!

Würfeltürme

Baupläne

Kontrollbild

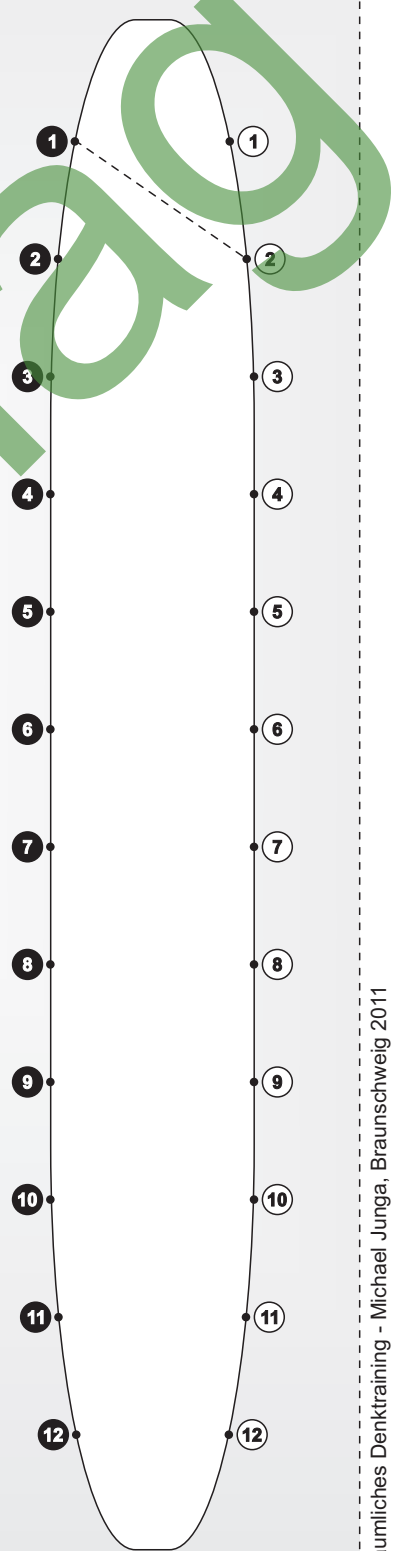
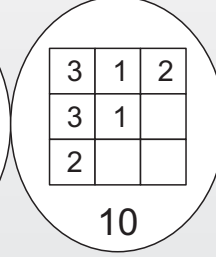
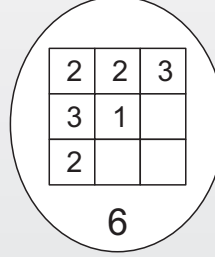
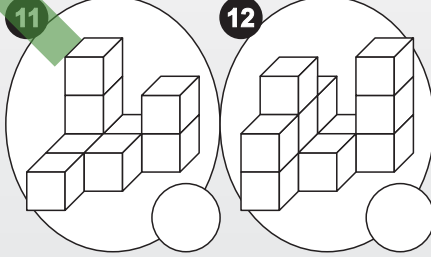
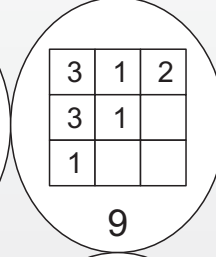
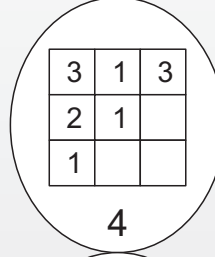
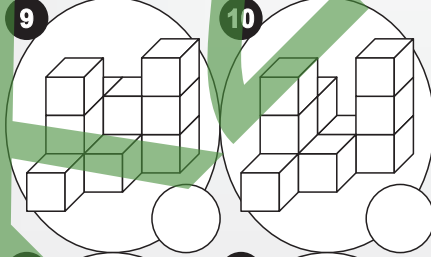
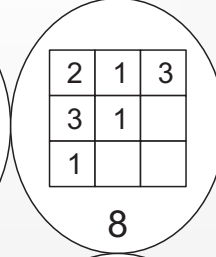
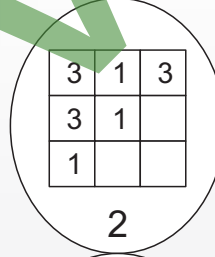
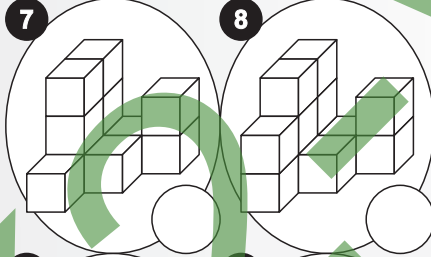
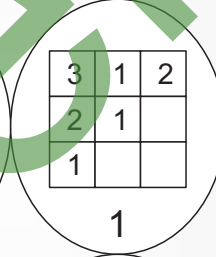
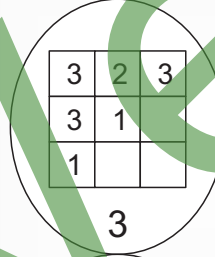
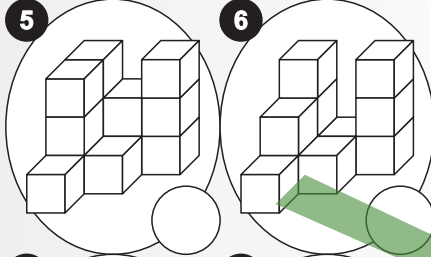
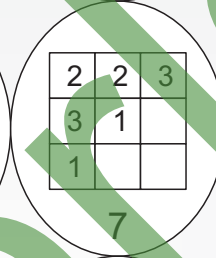
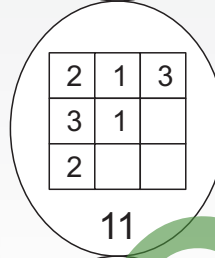
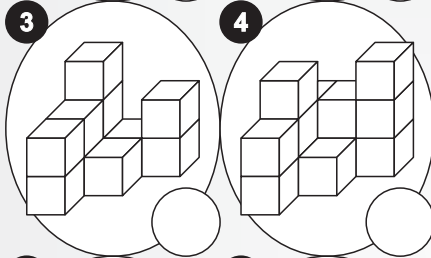
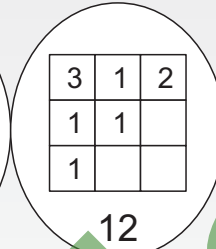
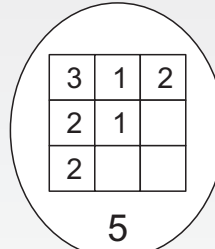
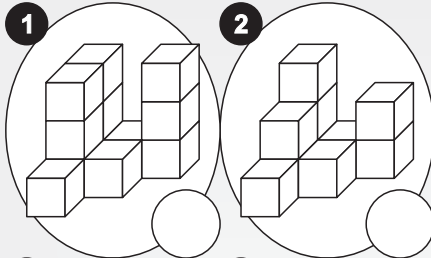



Name: \_\_\_\_\_

Klasse: \_\_\_\_\_

Datum: \_\_\_\_\_

## Welcher Bauplan gehört zum Würfelturm? 2 (L)

Suche zu jedem Würfelturm von 1 bis 12 den passenden Bauplan! Schreibe die Lösungszahl in das Feld unter der Aufgabe! Ziehe im Kontrollbild mit Lineal und Bleistift eine gerade Linie von der Aufgabennummer zur Lösungszahl! Male das Kontrollmuster farbig aus!

Würfeltürme

Baupläne

Kontrollbild

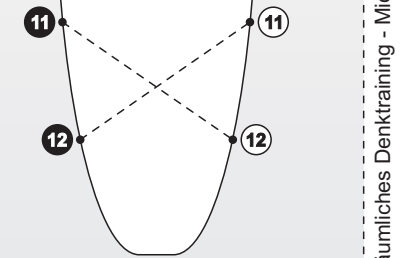
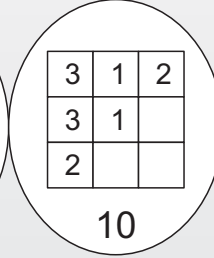
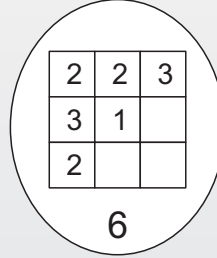
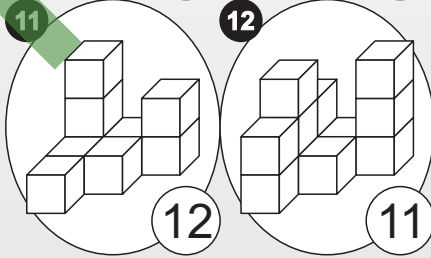
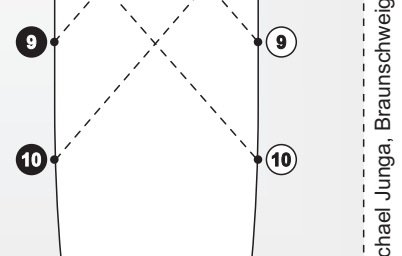
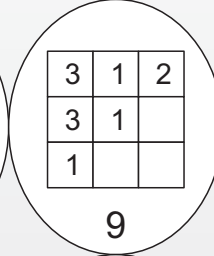
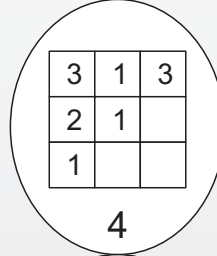
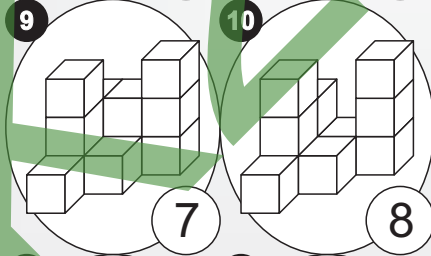
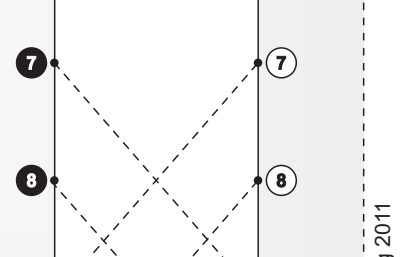
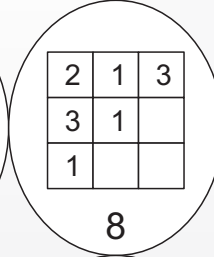
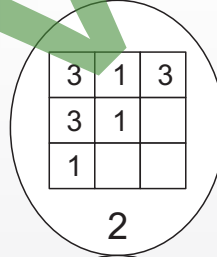
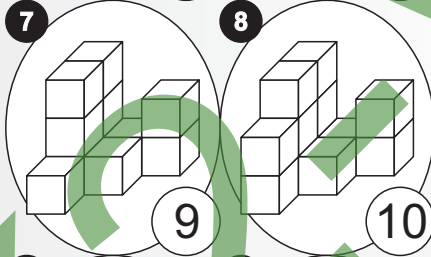
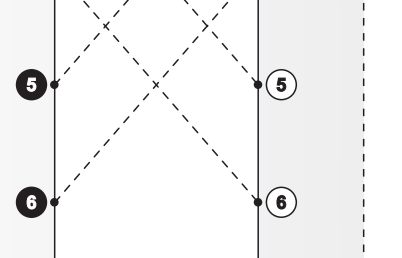
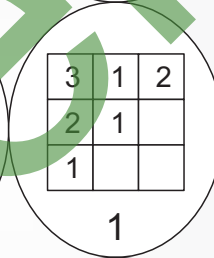
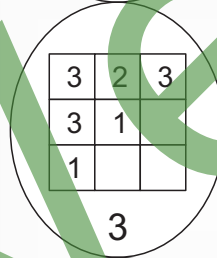
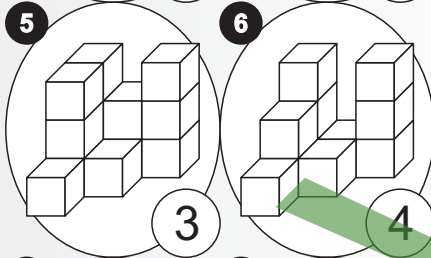
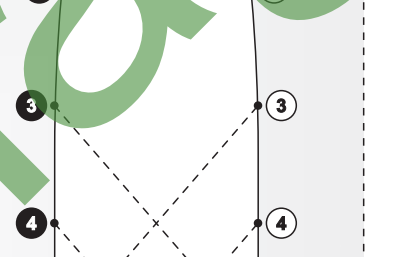
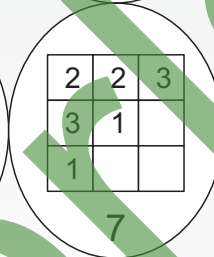
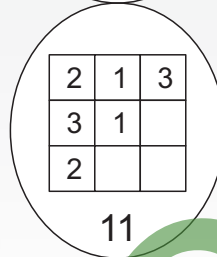
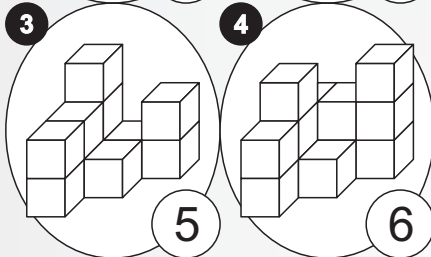
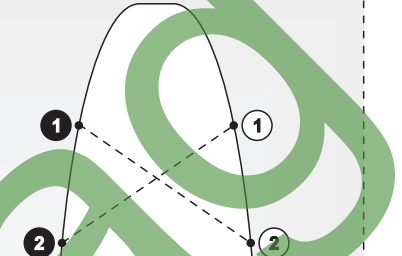
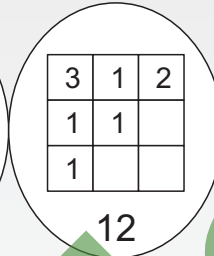
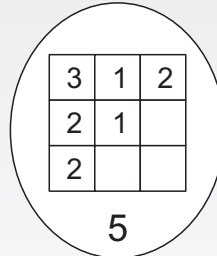
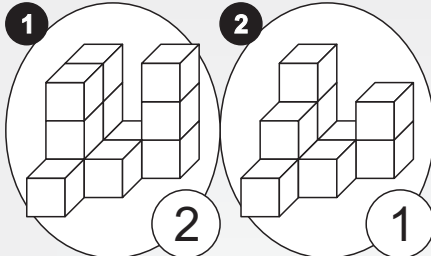



Name: \_\_\_\_\_

Klasse: \_\_\_\_\_

Datum: \_\_\_\_\_

# Gedrehte Muster 1

## Aufgaben

**A** rot

**B** blau

**C** gelb

**D** rot

**E** blau

**F** gelb

**G** rot

**H** blau

**I** gelb

**J** rot

**K** blau

**L** gelb

Suche zu jeder Aufgabe von **A** bis **L** die passende Lösung. Schreibe die Kennzahl der Lösung in das Feld unter der Aufgabe. Male dann die Lösungsfelder im Kontrollbild in den angegebenen Farben aus. Die übrigen Felder kannst du ausmalen, wie du möchtest.

## Kontrollbild

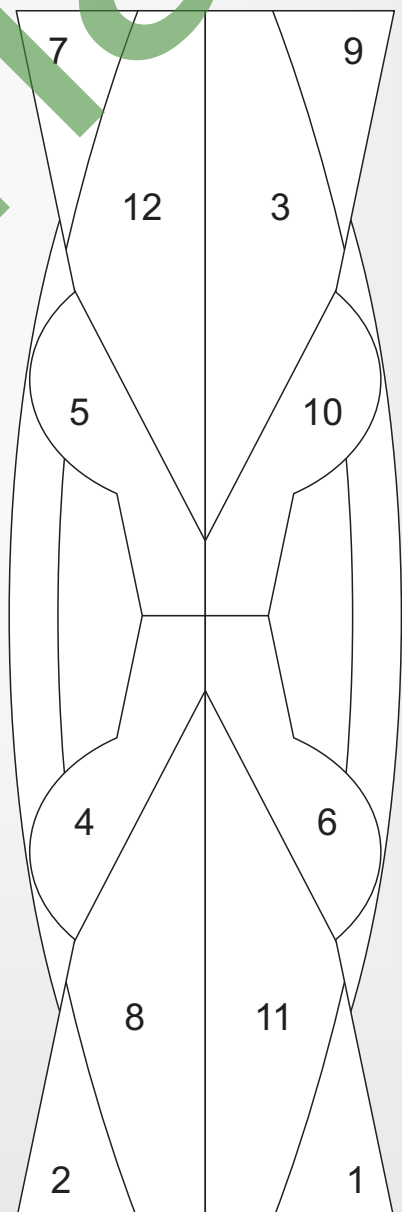

## Lösungen



Name: \_\_\_\_\_

Klasse: \_\_\_\_\_

Datum: \_\_\_\_\_

# Gedrehte Muster 1 (L)

## Aufgaben

<b>A</b> rot  11	<b>B</b> blau  6	<b>C</b> gelb  7
<b>D</b> rot  3	<b>E</b> blau  5	<b>F</b> gelb  1
<b>G</b> rot  12	<b>H</b> blau  10	<b>I</b> gelb  9
<b>J</b> rot  8	<b>K</b> blau  4	<b>L</b> gelb  2

rot  
 blau  
 gelb

Suche zu jeder Aufgabe von **A** bis **L** die passende Lösung. Schreibe die Kennzahl der Lösung in das Feld unter der Aufgabe. Male dann die Lösungsfelder im Kontrollbild in den angegebenen Farben aus. Die übrigen Felder kannst du ausmalen, wie du möchtest.

## Kontrollbild

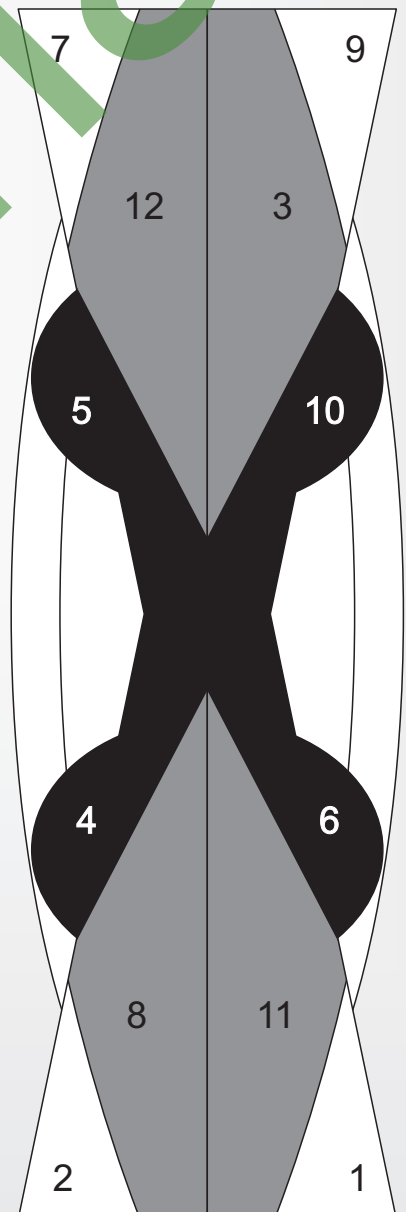

## Lösungen

5	10	9	3
2	12	8	7
11	6	4	1



Name: \_\_\_\_\_

Klasse: \_\_\_\_\_

Datum: \_\_\_\_\_

# Gedrehte Muster 2

## Aufgaben

<b>A</b> rot	<b>B</b> blau	<b>C</b> gelb
<b>D</b> rot	<b>E</b> blau	<b>F</b> gelb
<b>G</b> rot	<b>H</b> blau	<b>I</b> gelb
<b>J</b> rot	<b>K</b> blau	<b>L</b> gelb

Suche zu jeder Aufgabe von **A** bis **L** die passende Lösung. Schreibe die Kennzahl der Lösung in das Feld unter der Aufgabe. Male dann die Lösungsfelder im Kontrollbild in den angegebenen Farben aus. Die übrigen Felder kannst du ausmalen, wie du möchtest.

## Kontrollbild

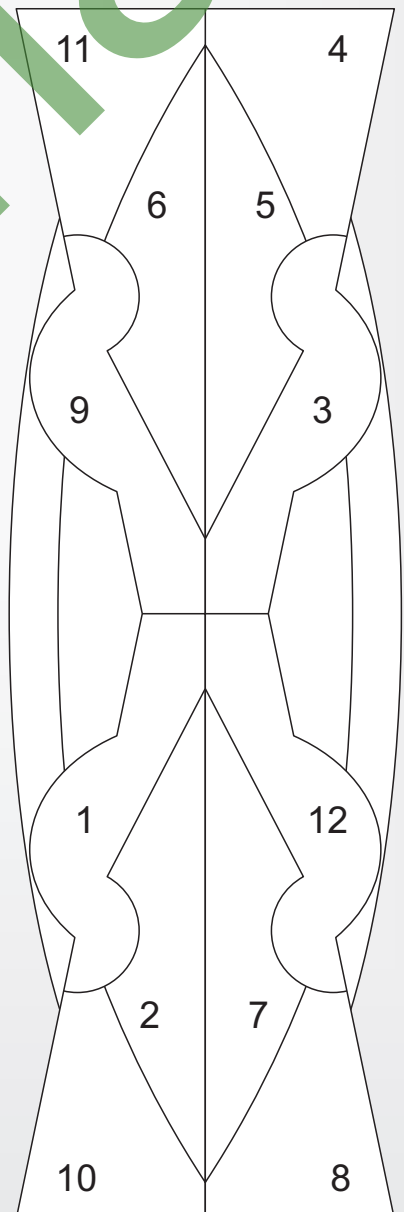

## Lösungen



Name: \_\_\_\_\_

Klasse: \_\_\_\_\_

Datum: \_\_\_\_\_

# Gedrehte Muster 2 (L)

## Aufgaben

<b>A</b> rot 	<b>B</b> blau 	<b>C</b> gelb 
<b>D</b> rot 	<b>E</b> blau 	<b>F</b> gelb 
<b>G</b> rot 	<b>H</b> blau 	<b>I</b> gelb 
<b>J</b> rot 	<b>K</b> blau 	<b>L</b> gelb 

## Lösungen





blau



gelb

Suche zu jeder Aufgabe von **A** bis **L** die passende Lösung. Schreibe die Kennzahl der Lösung in das Feld unter der Aufgabe. Male dann die Lösungsfelder im Kontrollbild in den angegebenen Farben aus. Die übrigen Felder kannst du ausmalen, wie du möchtest.

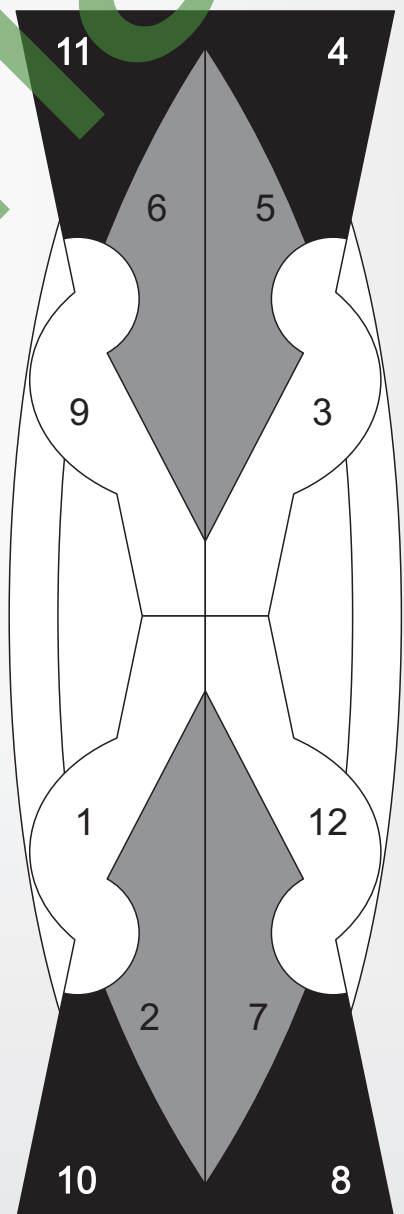
## Kontrollbild





Name: \_\_\_\_\_

# Spiegel-Rätsel 1

Verbinde jeweils auf der linken Seite die Punkte von 1 bis 12 in der richtigen Reihenfolge! Zeichne dann auf der rechten Seite die spiegelbildliche Figur! Die Buchstaben, an denen die Linien vorbeikommen, ergeben ein Lösungswort. Trage es in das freie Feld ein!

**1**

**2**

S	C																		
---	---	--	--	--	--	--	--	--	--	--	--	--	--	--	--	--	--	--	--

--	--	--	--	--	--	--	--	--	--	--	--	--	--	--	--	--	--	--	--

**3**

**4**

--	--	--	--	--	--	--	--	--	--	--	--	--	--	--	--	--	--	--	--

--	--	--	--	--	--	--	--	--	--	--	--	--	--	--	--	--	--	--	--



Name: \_\_\_\_\_

# Spiegel-Rätsel 1 (Lösung)

Verbinde jeweils auf der linken Seite die Punkte von 1 bis 12 in der richtigen Reihenfolge! Zeichne dann auf der rechten Seite die spiegelbildliche Figur! Die Buchstaben, an denen die Linien vorbeikommen, ergeben ein Lösungswort. Trage es in das freie Feld ein!

**1**

S C H A U S P I E L E R

**2**

F R E U N D S C H A F T

**3**

F I L T E R K A F F E E

**4**

B E T O N M I S C H E R





Name: \_\_\_\_\_

# Spiegel-Rätsel 2

Verbinde jeweils auf der linken Seite die Punkte von 1 bis 12 in der richtigen Reihenfolge! Zeichne dann auf der rechten Seite die spiegelbildliche Figur! Die Buchstaben, an denen die Linien vorbeikommen, ergeben ein Lösungswort. Trage es in das freie Feld ein!

**1**

--	--	--	--	--	--	--	--	--	--	--	--	--	--	--	--	--	--	--	--

**2**

--	--	--	--	--	--	--	--	--	--	--	--	--	--	--	--	--	--	--	--

**3**

--	--	--	--	--	--	--	--	--	--	--	--	--	--	--	--	--	--	--	--

**4**

--	--	--	--	--	--	--	--	--	--	--	--	--	--	--	--	--	--	--	--



Name: \_\_\_\_\_

# Spiegel-Rätsel 2 (Lösung)

Verbinde jeweils auf der linken Seite die Punkte von 1 bis 12 in der richtigen Reihenfolge! Zeichne dann auf der rechten Seite die spiegelbildliche Figur! Die Buchstaben, an denen die Linien vorbeikommen, ergeben ein Lösungswort. Trage es in das freie Feld ein!

**1**

M A R M O R K U C H E N

**2**

S T A C H E L B E E R E

**3**

F L I E S E N L E G E R

**4**

E H R E N U R K U N D E



Name: \_\_\_\_\_

# Verschmolzene Quader 1

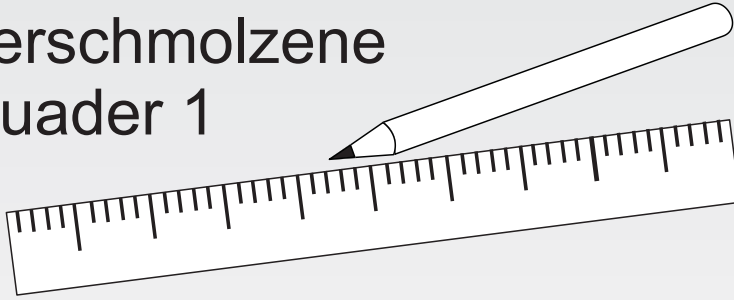

Zeichne jeweils  
die fehlenden Linien  
in die Umrisse und  
male dann die fertigen  
Bilder farbig aus!

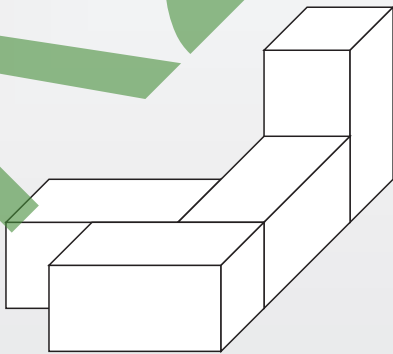
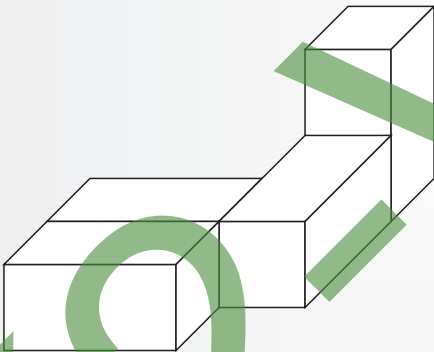
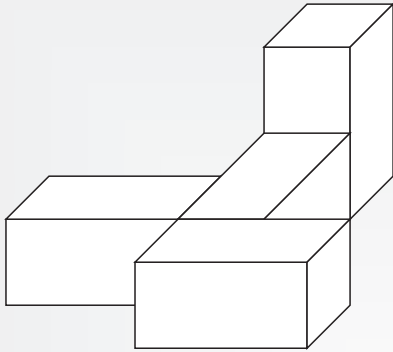

Verlag



Name: \_\_\_\_\_

# Verschmolzene Quader 1

(Lösung)

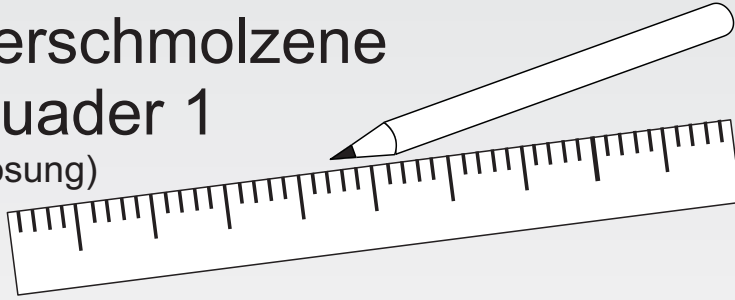

Zeichne jeweils  
die fehlenden Linien  
in die Umrisse und  
male dann die fertigen  
Bilder farbig aus!

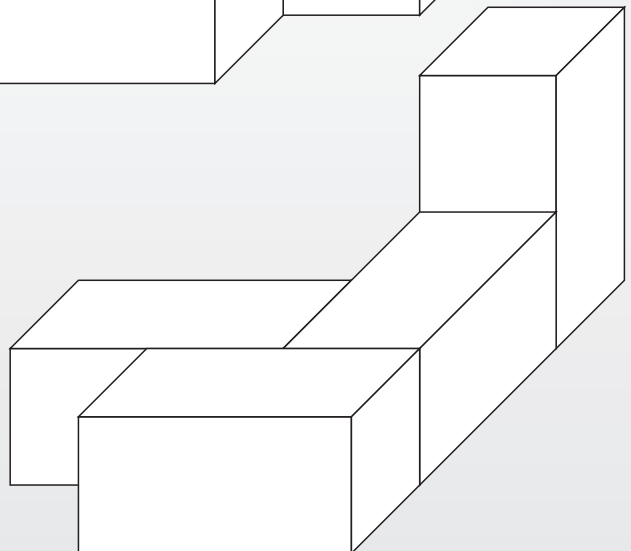
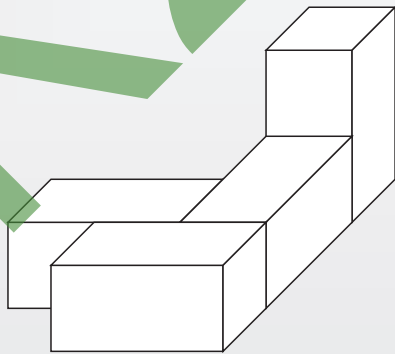
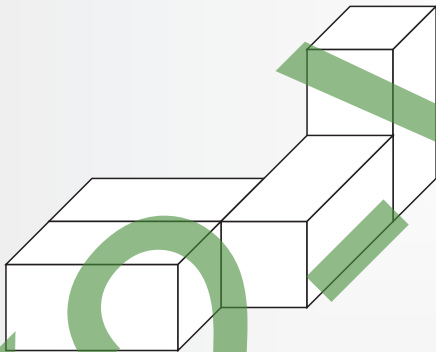
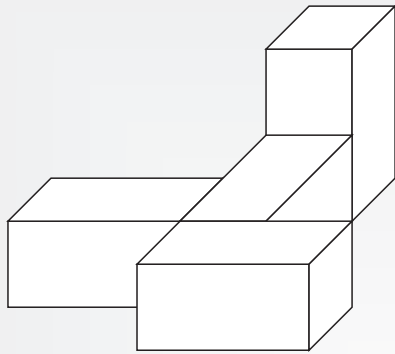



Name: \_\_\_\_\_

# Verschmolzene Quader 2



Zeichne jeweils  
die fehlenden Linien  
in die Umrisse und  
male dann die fertigen  
Bilder farbig aus!

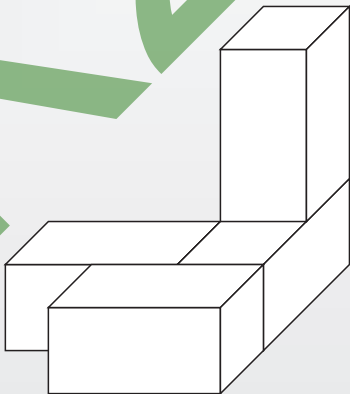
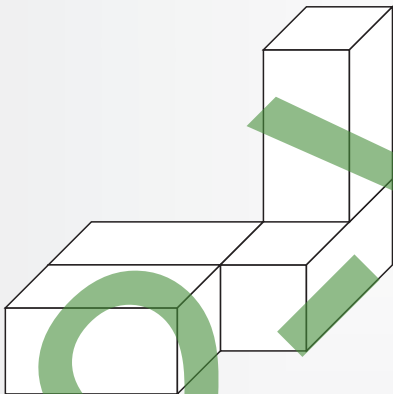
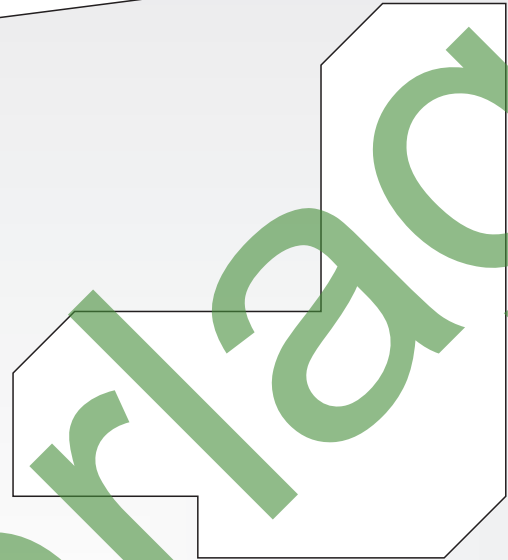
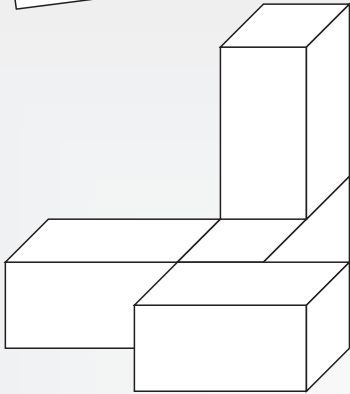

Kooper Verlag



Name: \_\_\_\_\_

# Verschmolzene Quader 2

(Lösung)



Zeichne jeweils  
die fehlenden Linien  
in die Umrisse und  
male dann die fertigen  
Bilder farbig aus!

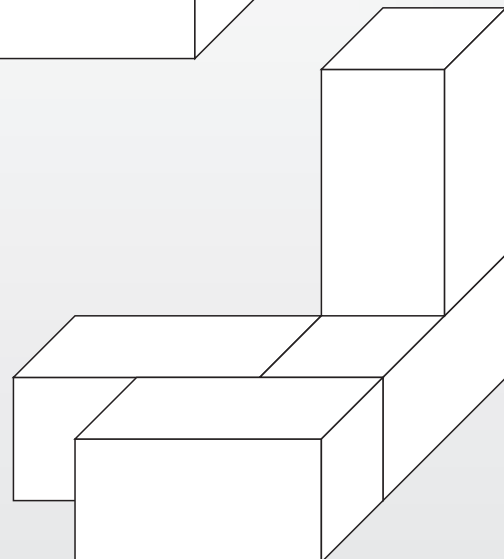
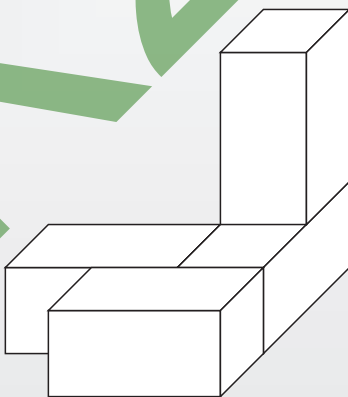
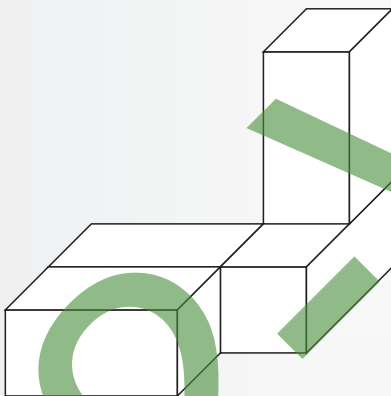
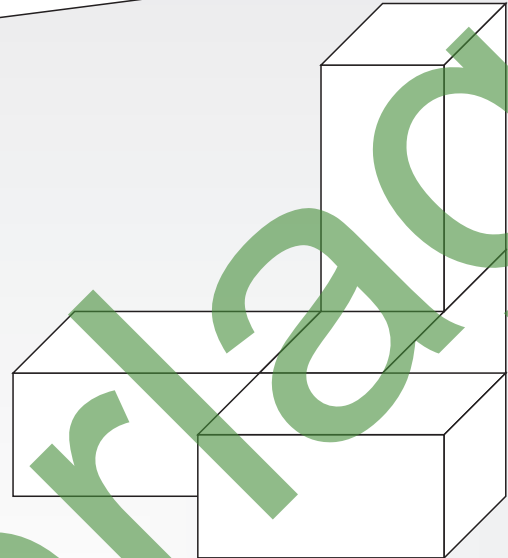
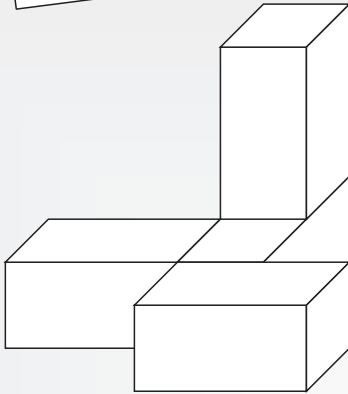



Name:

Klasse:

Datum:

# Welches Bild entsteht? 1

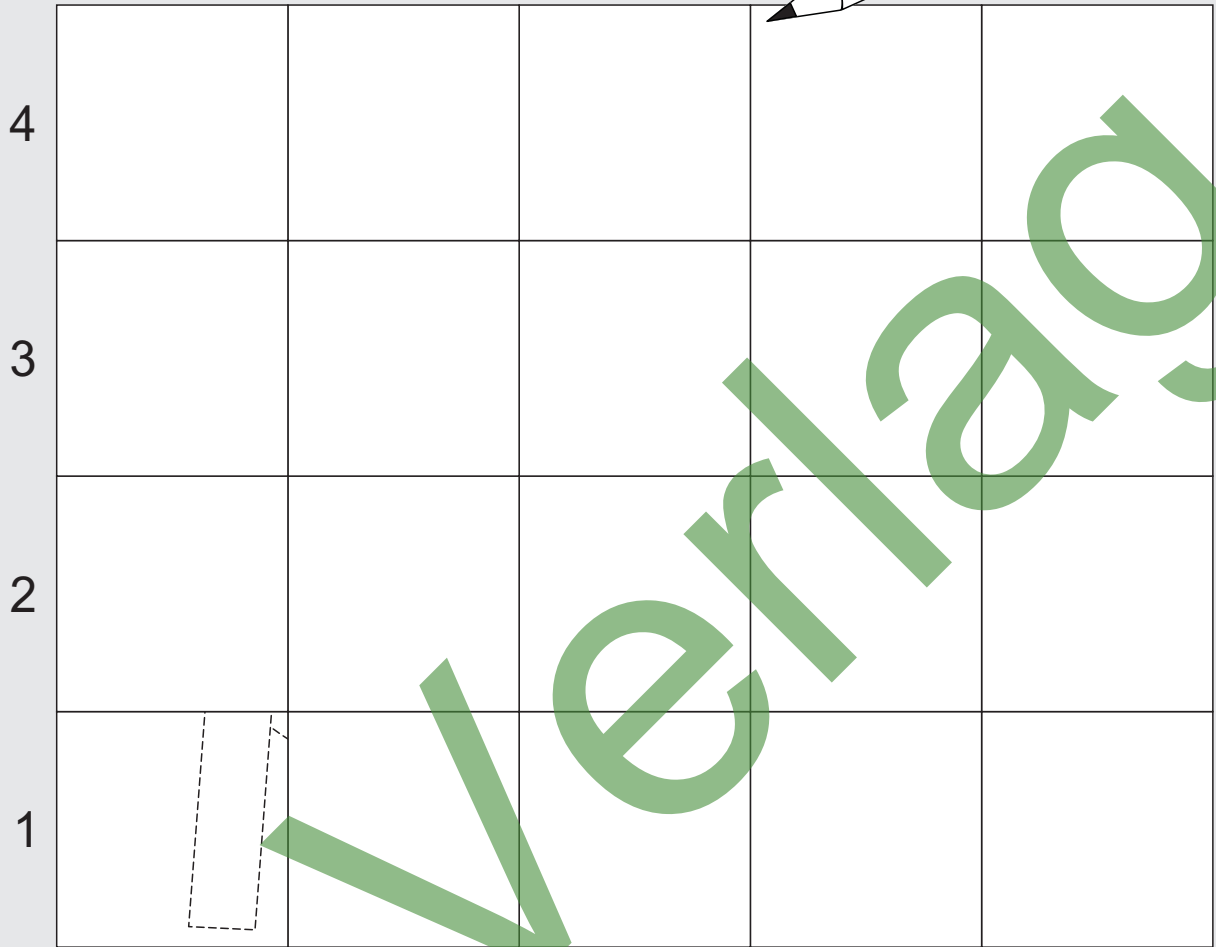

A1	A2	A3	A4	B1	B2	B3	B4
C1	C2	C3	C4	D1	D2	D3	D4
E1	E2	E3	E4				

Übertrage die unteren Puzzlebilder vergrößert in die angegebenen Felder oben und male das fertige Bild farbig aus!



Name:

Klasse:

Datum:

# Welches Bild entsteht? 1 (L)

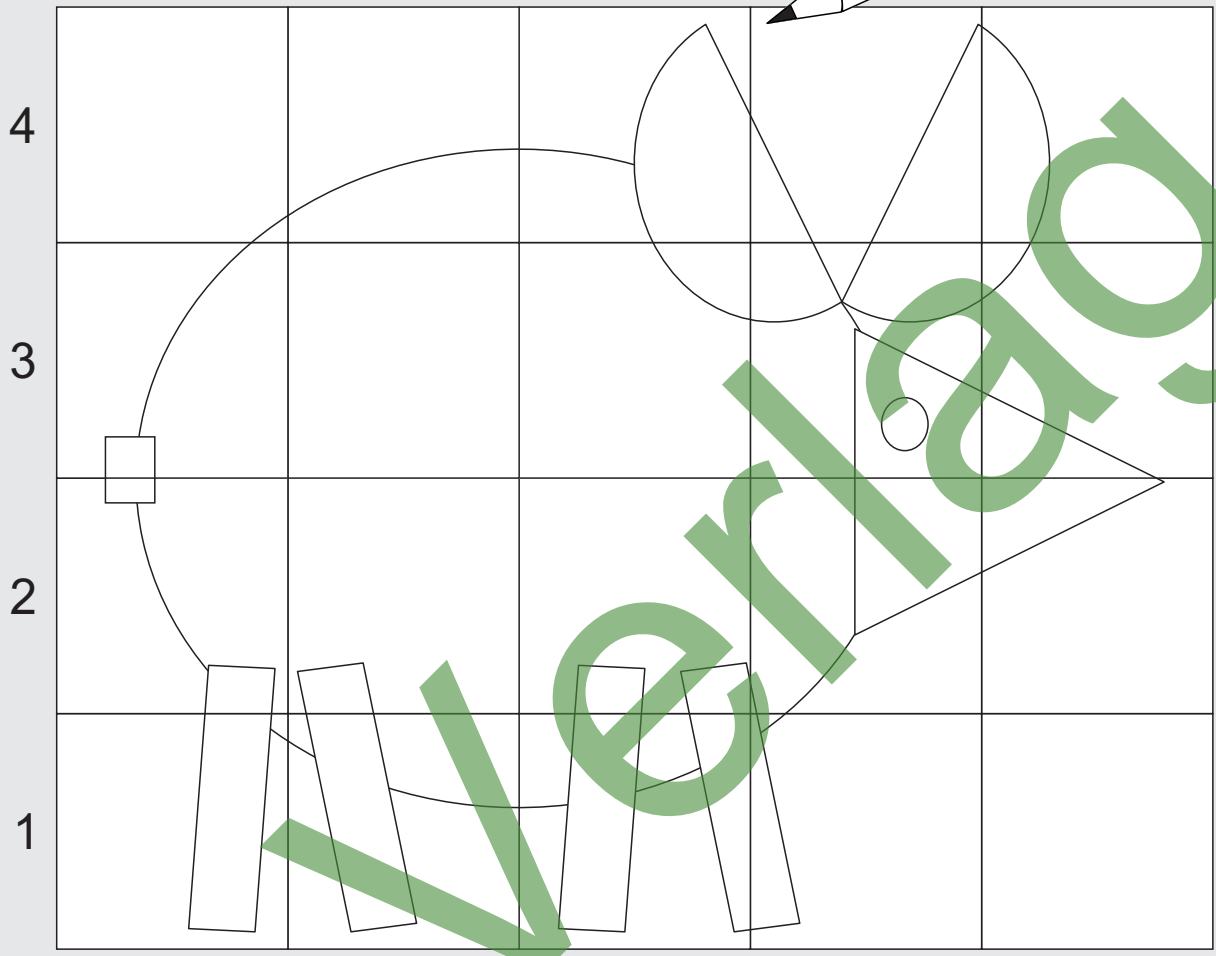

A1	A2	A3	A4	B1	B2	B3	B4
C1	C2	C3	C4	D1	D2	D3	D4
E1	E2	E3	E4				

Übertrage die unteren Puzzlebilder vergrößert in die angegebenen Felder oben und male das fertige Bild farbig aus!





Name:

Klasse:

Datum:

## Welches Bild entsteht? 2



		A	B	C	D	E
4						
3						
2						
1						

	A1	A2	A3	A4	B1	B2	B3	B4
	C1	C2	C3	C4	D1	D2	D3	D4
	E1	E2	E3	E4				

Übertrage die unteren Puzzlebilder vergrößert in die angegebenen Felder oben und male das fertige Bild farbig aus!



Name:

Klasse:

Datum:

# Welches Bild entsteht? 2 (L)

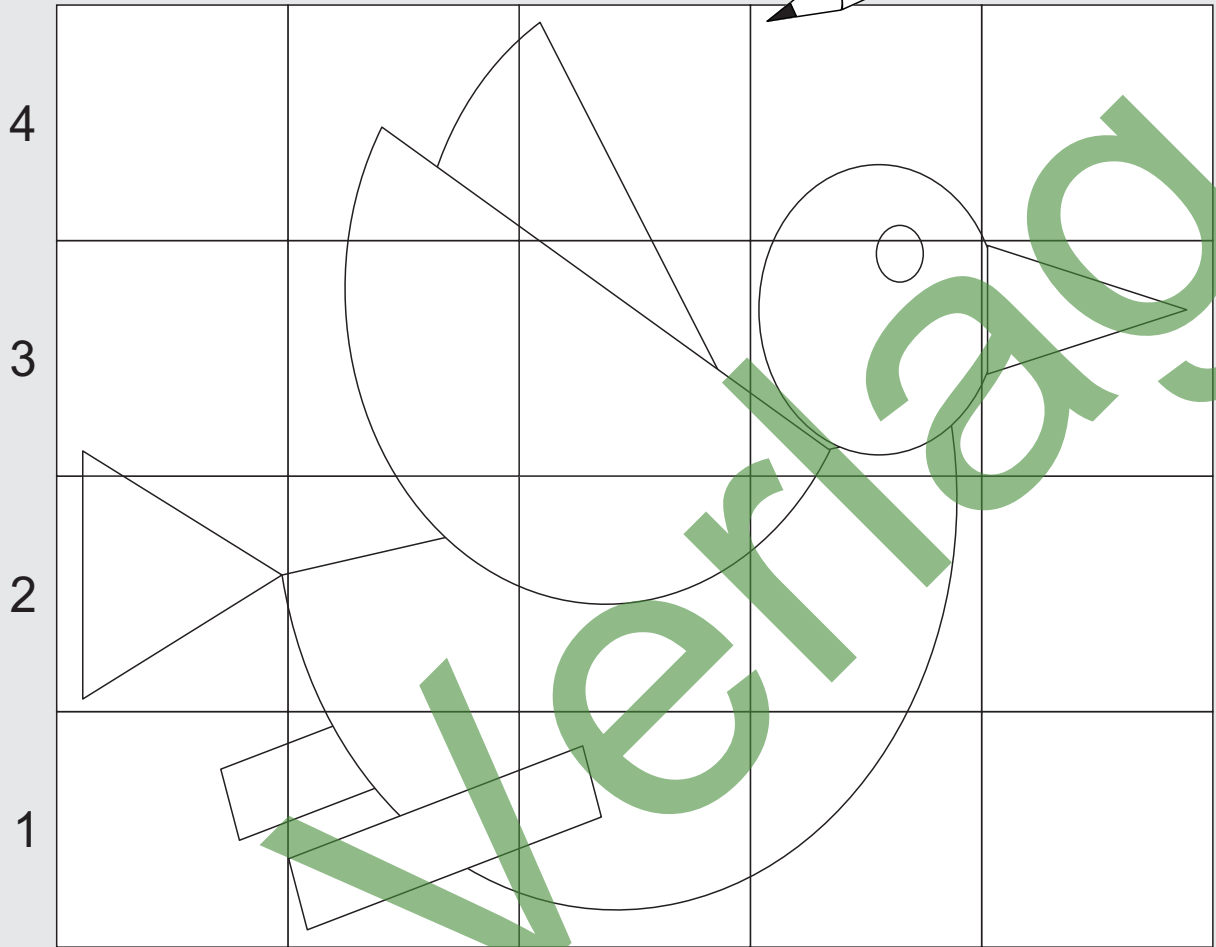

A				B				C				D				E			
A1	A2	A3	A4	B1	B2	B3	B4	C1	C2	C3	C4	D1	D2	D3	D4	E1	E2	E3	E4

Übertrage die unteren Puzzlebilder vergrößert in die angegebenen Felder oben und male das fertige Bild farbig aus!



Name: \_\_\_\_\_

Klasse: \_\_\_\_\_

Datum: \_\_\_\_\_

# Regelmäßige Muster 1

Welches Kästchen wurde zu wenig ausgemalt? Suche es heraus, male es aus, finde den zugehörigen Kennbuchstaben und bilde dann jeweils aus den Kennbuchstaben Lösungswörter!

**1**

	1	2	3	4	5	6
F	■	■	■	■	■	■
E	■	■	■	■	■	■
D	■	■	■	■	■	■
C	■	■	■	■	■	■
B	■	■	■	■	■	■
A	■	■	■	■	■	■

C2 → E  
B1 → L  
D2 → G

**5**

	1	2	3	4	5	6
F	■	■	■	■	■	■
E	■	■	■	■	■	■
D	■	■	■	■	■	■
C	■	■	■	■	■	■
B	■	■	■	■	■	■
A	■	■	■	■	■	■

E1 → B  
B6 → A  
F1 → F

**2**

	1	2	3	4	5	6
F	■	■	■	■	■	■
E	■	■	■	■	■	■
D	■	■	■	■	■	■
C	■	■	■	■	■	■
B	■	■	■	■	■	■
A	■	■	■	■	■	■

B2 → A  
D6 → H  
E6 → W

**6**

	1	2	3	4	5	6
F	■	■	■	■	■	■
E	■	■	■	■	■	■
D	■	■	■	■	■	■
C	■	■	■	■	■	■
B	■	■	■	■	■	■
A	■	■	■	■	■	■

E3 → L  
D3 → K  
D4 → T

**3**

	1	2	3	4	5	6
F	■	■	■	■	■	■
E	■	■	■	■	■	■
D	■	■	■	■	■	■
C	■	■	■	■	■	■
B	■	■	■	■	■	■
A	■	■	■	■	■	■

F1 → P  
C6 → L  
C4 → T

**7**

	1	2	3	4	5	6
F	■	■	■	■	■	■
E	■	■	■	■	■	■
D	■	■	■	■	■	■
C	■	■	■	■	■	■
B	■	■	■	■	■	■
A	■	■	■	■	■	■

A6 → O  
E6 → W  
C6 → E

**4**

	1	2	3	4	5	6
F	■	■	■	■	■	■
E	■	■	■	■	■	■
D	■	■	■	■	■	■
C	■	■	■	■	■	■
B	■	■	■	■	■	■
A	■	■	■	■	■	■

B6 → N  
D5 → S  
C5 → Ö

**8**

	1	2	3	4	5	6
F	■	■	■	■	■	■
E	■	■	■	■	■	■
D	■	■	■	■	■	■
C	■	■	■	■	■	■
B	■	■	■	■	■	■
A	■	■	■	■	■	■

F2 → R  
A2 → O  
B2 → B

Lösungsbuchstaben **1** bis **4**

E			

Lösungswort

Lösungsbuchstaben **5** bis **8**

Lösungswort



Name: \_\_\_\_\_

Klasse: \_\_\_\_\_

Datum: \_\_\_\_\_

# Regelmäßige Muster 1 (L)

Welches Kästchen wurde zu wenig ausgemalt? Suche es heraus, male es aus, finde den zugehörigen Kennbuchstaben und bilde dann jeweils aus den Kennbuchstaben Lösungswörter!

**1**

	1	2	3	4	5	6
F						
E						
D						
C						
B						
A						

C2 → E  
B1 → L  
D2 → G

**5**

	1	2	3	4	5	6
F						
E						
D						
C						
B						
A						

E1 → B  
B6 → A  
F1 → F

**2**

	1	2	3	4	5	6
F						
E						
D						
C						
B						
A						

B2 → A  
D6 → H  
E6 → W

**6**

	1	2	3	4	5	6
F						
E						
D						
C						
B						
A						

E3 → L  
D3 → K  
D4 → T

**3**

	1	2	3	4	5	6
F						
E						
D						
C						
B						
A						

F1 → P  
C6 → L  
C4 → T

**7**

	1	2	3	4	5	6
F						
E						
D						
C						
B						
A						

A6 → O  
E6 → W  
C6 → E

**4**

	1	2	3	4	5	6
F						
E						
D						
C						
B						
A						

B6 → N  
D5 → S  
C5 → Ö

**8**

	1	2	3	4	5	6
F						
E						
D						
C						
B						
A						

F2 → R  
A2 → Ö  
B2 → B

Lösungsbuchstaben **1** bis **4**

E	W	L	Ö
L	Ö	W	E

Lösungswort

Lösungsbuchstaben **5** bis **8**

F	L	W	O
W	O	L	F

Lösungswort



Name: \_\_\_\_\_

Klasse: \_\_\_\_\_

Datum: \_\_\_\_\_

## Regelmäßige Muster 2

Welches Kästchen wurde zu wenig ausgemalt? Suche es heraus, male es aus, finde den zugehörigen Kennbuchstaben und bilde dann jeweils aus den Kennbuchstaben Lösungswörter!

**1** 1 2 3 4 5 6

F	■	■	■	■	■	■
E	■	■	■	■	■	■
D	■	■	■	■	■	■
C	■	■	■	■	■	■
B	■	■	■	■	■	■
A	■	■	■	■	■	■

C5 → E  
D2 → U  
C2 → G

**5** 1 2 3 4 5 6

F	■	■	■	■	■	■
E	■	■	■	■	■	■
D	■	■	■	■	■	■
C	■	■	■	■	■	■
B	■	■	■	■	■	■
A	■	■	■	■	■	■

A1 → T  
D2 → A  
E1 → F

**2** 1 2 3 4 5 6

F	■	■	■	■	■	■
E	■	■	■	■	■	■
D	■	■	■	■	■	■
C	■	■	■	■	■	■
B	■	■	■	■	■	■
A	■	■	■	■	■	■

B6 → H  
D6 → R  
C5 → W

**6** 1 2 3 4 5 6

F	■	■	■	■	■	■
E	■	■	■	■	■	■
D	■	■	■	■	■	■
C	■	■	■	■	■	■
B	■	■	■	■	■	■
A	■	■	■	■	■	■

E3 → L  
B3 → F  
C3 → N

**3** 1 2 3 4 5 6

F	■	■	■	■	■	■
E	■	■	■	■	■	■
D	■	■	■	■	■	■
C	■	■	■	■	■	■
B	■	■	■	■	■	■
A	■	■	■	■	■	■

C1 → P  
C6 → L  
D6 → B

**7** 1 2 3 4 5 6

F	■	■	■	■	■	■
E	■	■	■	■	■	■
D	■	■	■	■	■	■
C	■	■	■	■	■	■
B	■	■	■	■	■	■
A	■	■	■	■	■	■

F6 → O  
D6 → W  
B6 → H

**4** 1 2 3 4 5 6

F	■	■	■	■	■	■
E	■	■	■	■	■	■
D	■	■	■	■	■	■
C	■	■	■	■	■	■
B	■	■	■	■	■	■
A	■	■	■	■	■	■

D5 → C  
E6 → S  
A6 → B

**8** 1 2 3 4 5 6

F	■	■	■	■	■	■
E	■	■	■	■	■	■
D	■	■	■	■	■	■
C	■	■	■	■	■	■
B	■	■	■	■	■	■
A	■	■	■	■	■	■

D1 → R  
F4 → O  
F2 → E

Lösungsbuchstaben **1** bis **4**

Lösungswort

Lösungsbuchstaben **5** bis **8**

Lösungswort



Name: \_\_\_\_\_

Klasse: \_\_\_\_\_

Datum: \_\_\_\_\_

## Regelmäßige Muster 2 (L)

Welches Kästchen wurde zu wenig ausgemalt? Suche es heraus, male es aus, finde den zugehörigen Kennbuchstaben und bilde dann jeweils aus den Kennbuchstaben Lösungswörter!

**1**

	1	2	3	4	5	6
F	■	■	■	■	■	■
E	■	■	■	■	■	■
D	■	■	■	■	■	■
C	■	■	■	■	■	■
B	■	■	■	■	■	■
A	■	■	■	■	■	■

C5 → E  
D2 → U  
C2 → G

**2**

	1	2	3	4	5	6
F	■	■	■	■	■	■
E	■	■	■	■	■	■
D	■	■	■	■	■	■
C	■	■	■	■	■	■
B	■	■	■	■	■	■
A	■	■	■	■	■	■

B6 → H  
D6 → R  
C5 → W

**3**

	1	2	3	4	5	6
F	■	■	■	■	■	■
E	■	■	■	■	■	■
D	■	■	■	■	■	■
C	■	■	■	■	■	■
B	■	■	■	■	■	■
A	■	■	■	■	■	■

C1 → P  
C6 → L  
D6 → B

**4**

	1	2	3	4	5	6
F	■	■	■	■	■	■
E	■	■	■	■	■	■
D	■	■	■	■	■	■
C	■	■	■	■	■	■
B	■	■	■	■	■	■
A	■	■	■	■	■	■

D5 → C  
E6 → S  
A6 → B

**5**

	1	2	3	4	5	6
F	■	■	■	■	■	■
E	■	■	■	■	■	■
D	■	■	■	■	■	■
C	■	■	■	■	■	■
B	■	■	■	■	■	■
A	■	■	■	■	■	■

A1 → T  
D2 → A  
E1 → F

**6**

	1	2	3	4	5	6
F	■	■	■	■	■	■
E	■	■	■	■	■	■
D	■	■	■	■	■	■
C	■	■	■	■	■	■
B	■	■	■	■	■	■
A	■	■	■	■	■	■

E3 → L  
B3 → F  
C3 → N

**7**

	1	2	3	4	5	6
F	■	■	■	■	■	■
E	■	■	■	■	■	■
D	■	■	■	■	■	■
C	■	■	■	■	■	■
B	■	■	■	■	■	■
A	■	■	■	■	■	■

F6 → O  
D6 → W  
B6 → H

**8**

	1	2	3	4	5	6
F	■	■	■	■	■	■
E	■	■	■	■	■	■
D	■	■	■	■	■	■
C	■	■	■	■	■	■
B	■	■	■	■	■	■
A	■	■	■	■	■	■

D1 → R  
F4 → O  
F2 → E

Lösungsbuchstaben **1** bis **4**

U	H	B	C
B	U	C	H

Lösungswort

Lösungsbuchstaben **5** bis **8**

T	F	H	E
H	E	F	T

Lösungswort



Name: \_\_\_\_\_

Klasse: \_\_\_\_\_

Datum: \_\_\_\_\_

# Falt- und Schneide- rätsel 1

Welche Figur entsteht jeweils, wenn du ein zweimal gefaltetes rundes Blatt an den markierten Linien durchschneidest und dann aufklappst? Suche zu jeder Aufgabe von **A** bis **L** die passende Lösung. Schreibe die zugehörige Lösungszahl in das Feld unter der Aufgabe. Zeichne dann im Kontrollfeld eine gerade Linie von dem Aufgabenbuchstaben zur Lösungszahl.

## Aufgaben

<b>A</b>		4
<b>B</b>		
<b>C</b>		
<b>D</b>		
<b>E</b>		
<b>F</b>		
<b>G</b>		
<b>H</b>		
<b>I</b>		
<b>J</b>		
<b>K</b>		
<b>L</b>		

## Lösungen

7	2
10	8
4	1
9	6
3	12
11	5

## Kontrollfeld

<b>A</b>	8
<b>B</b>	7
<b>C</b>	10
<b>D</b>	4
<b>E</b>	11
<b>F</b>	6
<b>G</b>	12
<b>H</b>	1
<b>I</b>	9
<b>J</b>	3
<b>K</b>	5
<b>L</b>	2



Name: \_\_\_\_\_

Klasse: \_\_\_\_\_

Datum: \_\_\_\_\_

# Falt- und Schneide- rätsel 1 (L)

Welche Figur entsteht jeweils, wenn du ein zweimal gefaltetes rundes Blatt an den markierten Linien durchschneidest und dann aufklappst? Suche zu jeder Aufgabe von **A** bis **L** die passende Lösung. Schreibe die zugehörige Lösungszahl in das Feld unter der Aufgabe. Zeichne dann im Kontrollfeld eine gerade Linie von dem Aufgabenbuchstaben zur Lösungszahl.

## Aufgaben

<b>A</b>		4
<b>B</b>		11
<b>C</b>		10
<b>D</b>		8
<b>E</b>		7
<b>F</b>		6
<b>G</b>		12
<b>H</b>		5
<b>I</b>		2
<b>J</b>		3
<b>K</b>		1
<b>L</b>		9

## Lösungen

7	2
10	8
4	1
9	6
3	12
11	5

## Kontrollfeld

<b>A</b>	8
<b>B</b>	7
<b>C</b>	10
<b>D</b>	4
<b>E</b>	11
<b>F</b>	6
<b>G</b>	12
<b>H</b>	1
<b>I</b>	9
<b>J</b>	3
<b>K</b>	5
<b>L</b>	2





Name: \_\_\_\_\_

Klasse: \_\_\_\_\_

Datum: \_\_\_\_\_

## Falt- und Schneide- rätsel 2

Welche Figur entsteht jeweils, wenn du ein zweimal gefaltetes Rechenblatt an den markierten Linien beschneidest und dann aufklappst? Suche zu jeder Aufgabe von **A** bis **L** die passende Lösung. Schreibe die zugehörige Lösungszahl in das Feld unter der Aufgabe. Zeichne dann im Kontrollfeld eine gerade Linie von dem Aufgabenbuchstaben zur Lösungszahl.

### Aufgaben

<b>A</b>		<input type="text"/>
<b>B</b>		<input type="text"/>
<b>C</b>		<input type="text"/>
<b>D</b>		<input type="text"/>
<b>E</b>		<input type="text"/>
<b>F</b>		<input type="text"/>
<b>G</b>		<input type="text"/>
<b>H</b>		<input type="text"/>
<b>I</b>		<input type="text"/>
<b>J</b>		<input type="text"/>
<b>K</b>		<input type="text"/>
<b>L</b>		<input type="text"/>

### Lösungen

(8)	(2)
(11)	(7)
(6)	(12)
(5)	(4)
(3)	(1)
(10)	(9)

### Kontrollfeld

<b>A</b>	<input type="text"/>	10
<b>B</b>	<input type="text"/>	4
<b>C</b>	<input type="text"/>	7
<b>D</b>	<input type="text"/>	11
<b>E</b>	<input type="text"/>	6
<b>F</b>	<input type="text"/>	8
<b>G</b>	<input type="text"/>	9
<b>H</b>	<input type="text"/>	5
<b>I</b>	<input type="text"/>	2
<b>J</b>	<input type="text"/>	12
<b>K</b>	<input type="text"/>	3
<b>L</b>	<input type="text"/>	1



Name: \_\_\_\_\_

Klasse: \_\_\_\_\_

Datum: \_\_\_\_\_

# Falt- und Schneide-rätzel 2 (L)

Welche Figur entsteht jeweils, wenn du ein zweimal gefaltetes Rechenblatt an den markierten Linien beschneidest und dann aufklappst? Suche zu jeder Aufgabe von **A** bis **L** die passende Lösung. Schreibe die zugehörige Lösungszahl in das Feld unter der Aufgabe. Zeichne dann im Kontrollfeld eine gerade Linie von dem Aufgabenbuchstaben zur Lösungszahl.

### Aufgaben

<b>A</b>		7
<b>B</b>		4
<b>C</b>		10
<b>D</b>		6
<b>E</b>		11
<b>F</b>		9
<b>G</b>		8
<b>H</b>		2
<b>I</b>		5
<b>J</b>		1
<b>K</b>		3
<b>L</b>		12

### Lösungen

8	2
11	7
6	12
5	4
3	1
10	9

### Kontrollfeld

<b>A</b>	10
<b>B</b>	4
<b>C</b>	7
<b>D</b>	11
<b>E</b>	6
<b>F</b>	8
<b>G</b>	9
<b>H</b>	5
<b>I</b>	2
<b>J</b>	12
<b>K</b>	3
<b>L</b>	1



Name:

Klasse:

Datum:

# Kopf-Akrobatik 1

Drehe diese Formen in deinem Kopf, bis es dir gelingt, sie so in das Quadrat einzuzichnen, dass es völlig ausgefüllt ist. Male deine Lösung farbig aus.

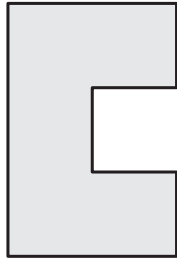

1. Versuch

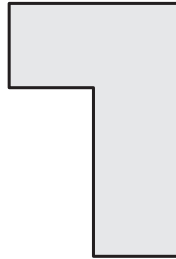
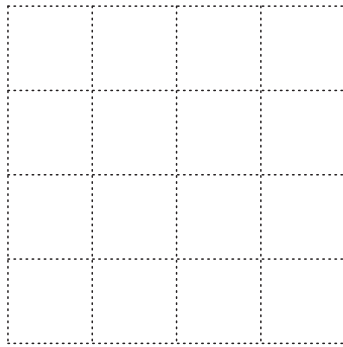

2. Versuch

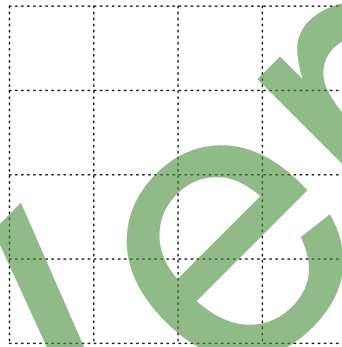

1

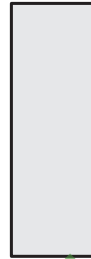

3. Versuch



1. Versuch

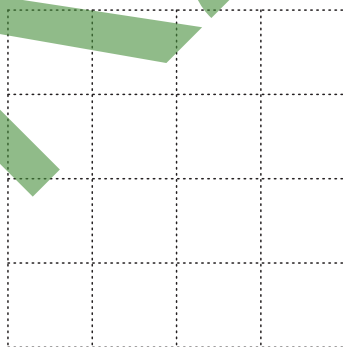

2. Versuch

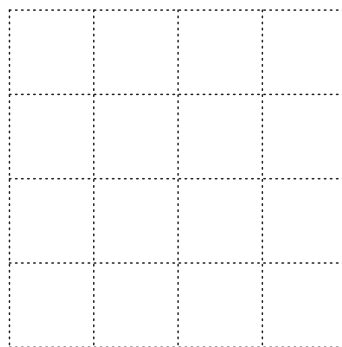

2

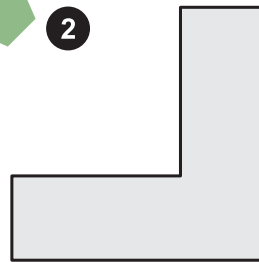

3. Versuch

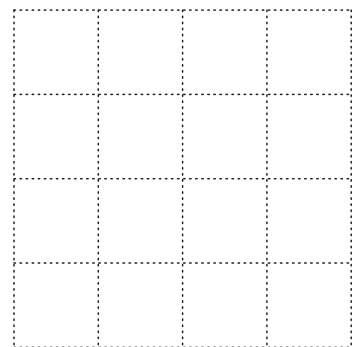



Name:

Klasse:

Datum:

# Kopf-Akrobatik 1 (Lösungsbeispiele)

Drehe diese Formen in deinem Kopf, bis es dir gelingt, sie so in das Quadrat einzuzeichnen, dass es völlig ausgefüllt ist. Male deine Lösung farbig aus.

**1**

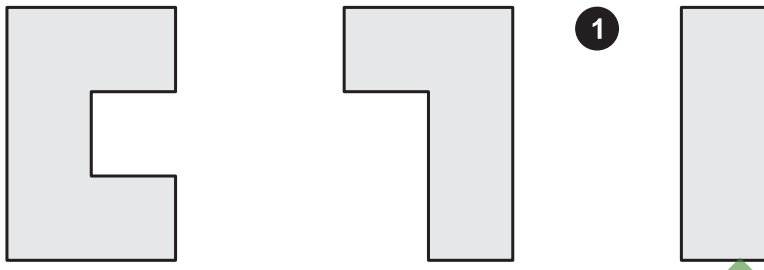

1. Versuch

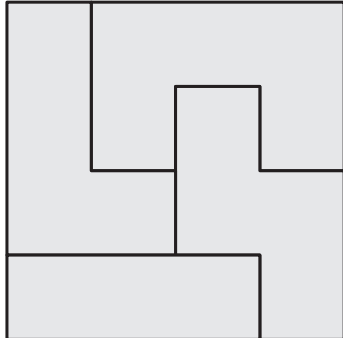

2. Versuch



3. Versuch



**2**

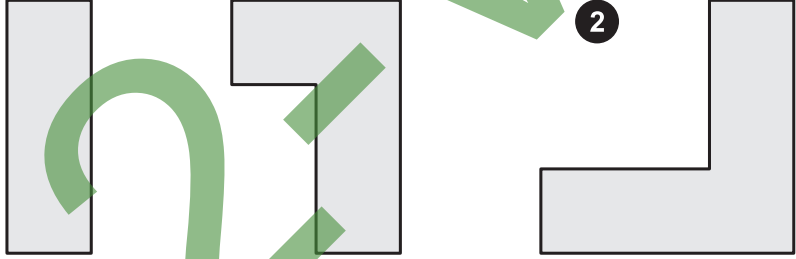

1. Versuch

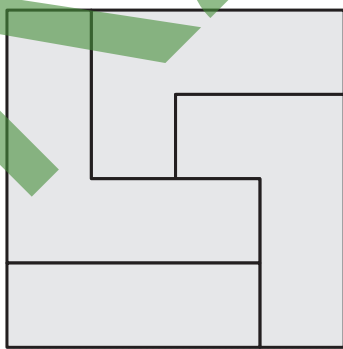

2. Versuch

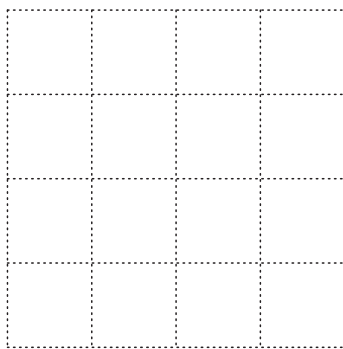

3. Versuch

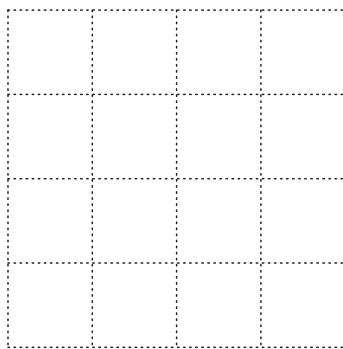



Name:

Klasse:

Datum:

# Kopf-Akrobatik 2

Drehe diese Formen in deinem Kopf, bis es dir gelingt, sie so in das Quadrat einzudeichnen, dass es völlig ausgefüllt ist. Male deine Lösung farbig aus.

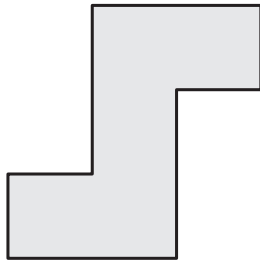

1. Versuch

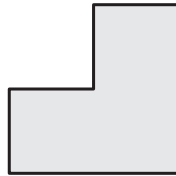
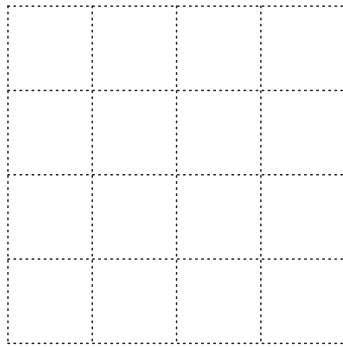

2. Versuch

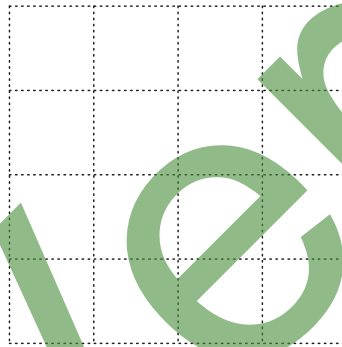

1

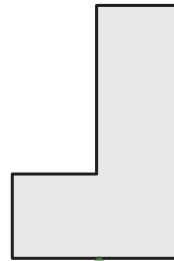

3. Versuch



2



1. Versuch

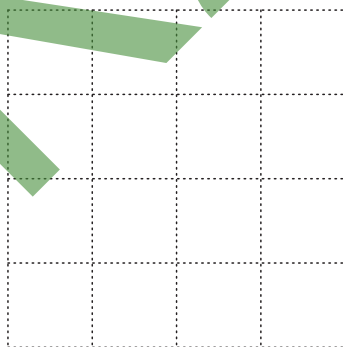

2. Versuch



3. Versuch

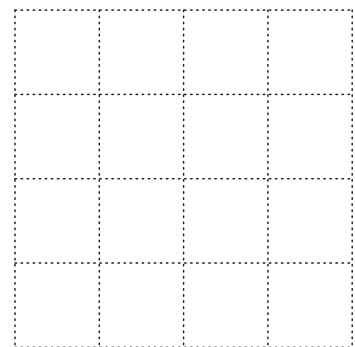



Name:

Klasse:

Datum:

# Kopf-Akrobatik 2 (Lösungsbeispiele)

Drehe diese Formen in deinem Kopf, bis es dir gelingt, sie so in das Quadrat einzuzeichnen, dass es völlig ausgefüllt ist. Male deine Lösung farbig aus.

**1**

1. Versuch

2. Versuch

3. Versuch

**2**

1. Versuch

2. Versuch

3. Versuch



Name:

Klasse:

Datum:

Wie sieht das von oben aus? 1

**A**

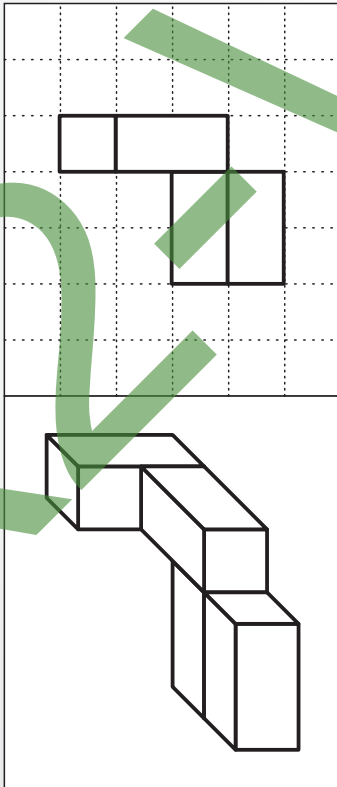

**B**

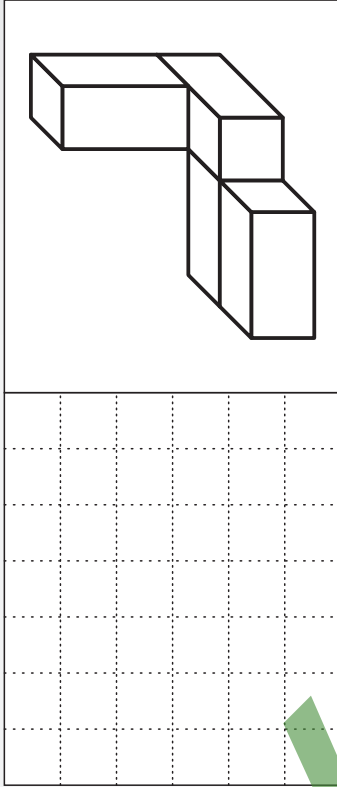

**C**

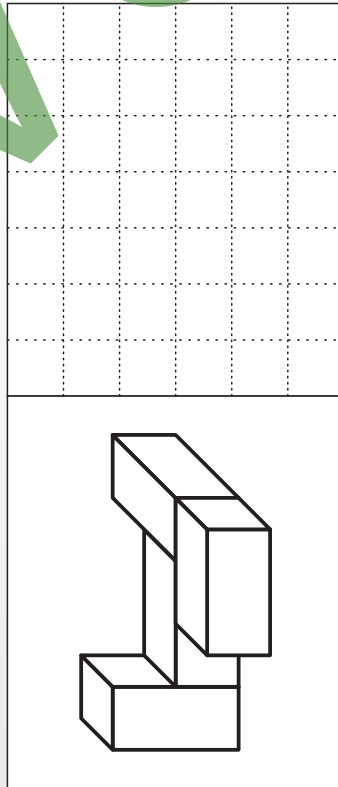

**D**

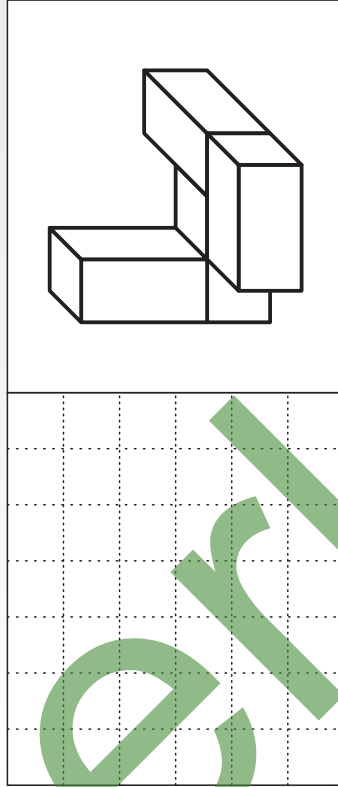

**E**

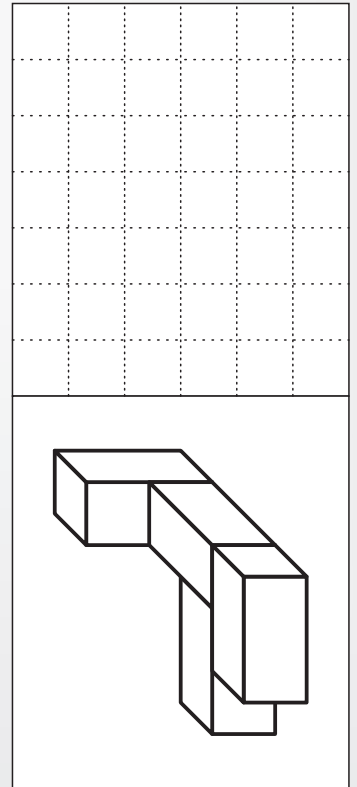

**F**

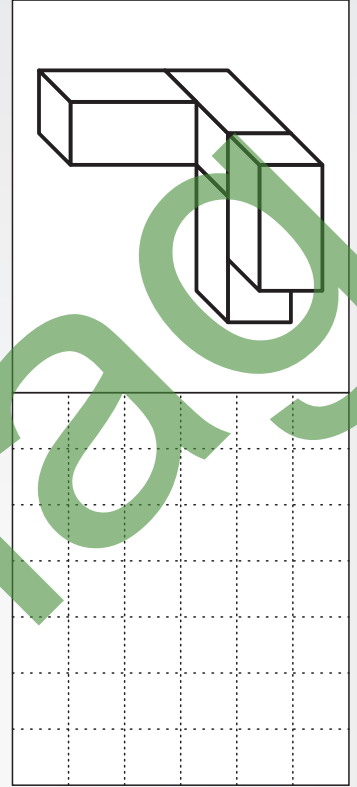

Zeichne - wie bei **A** - die Ansicht der Objekte von oben jeweils in die vorgegebenen Raster ein!



Name: \_\_\_\_\_

Klasse: \_\_\_\_\_

Datum: \_\_\_\_\_

Wie sieht das von oben aus? 1 (L)

**A**

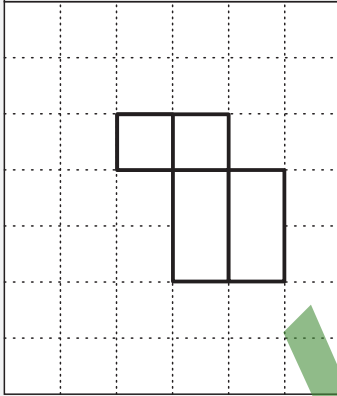
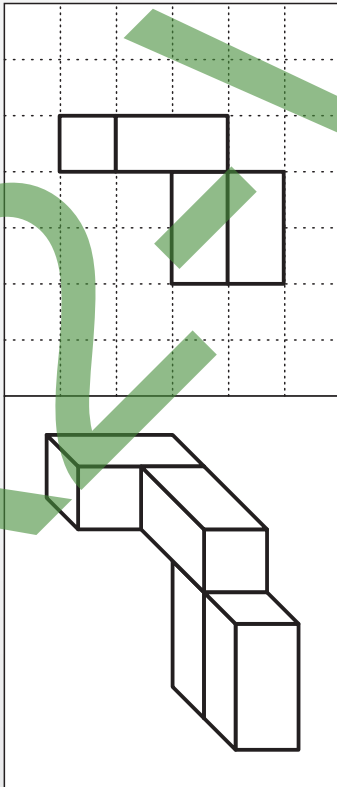

**B**

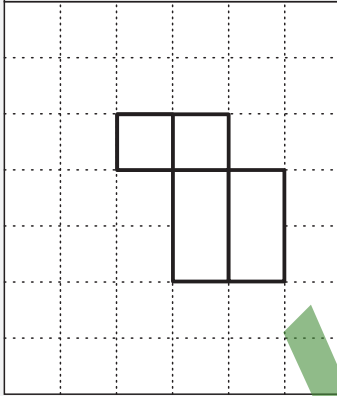
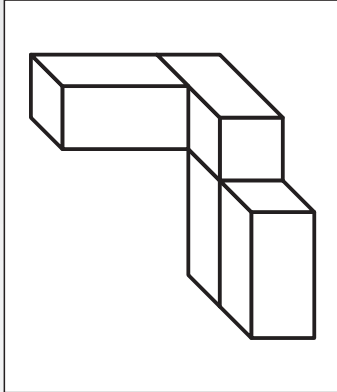

**C**

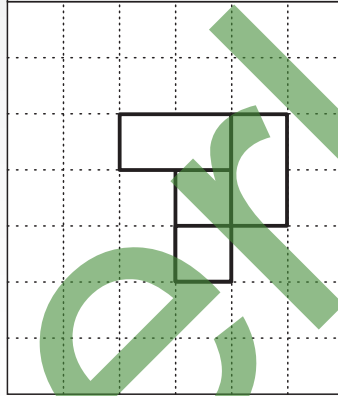
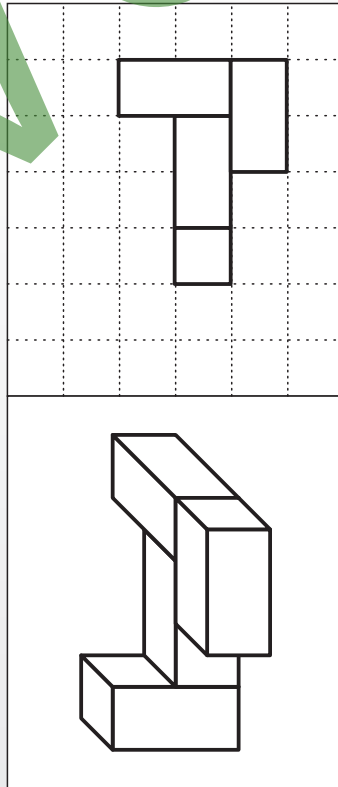

**D**

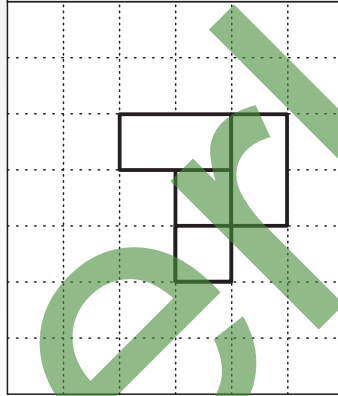
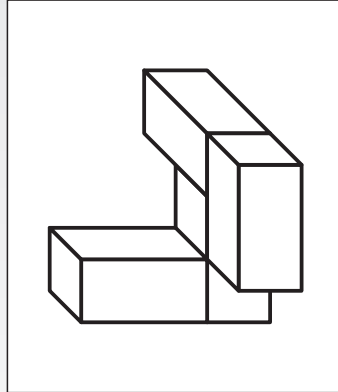

**E**

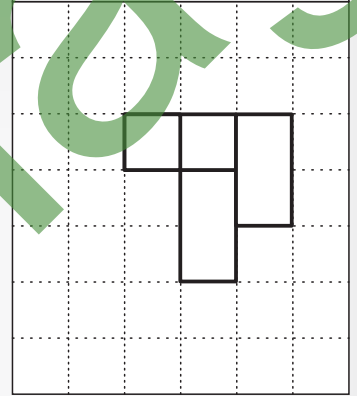
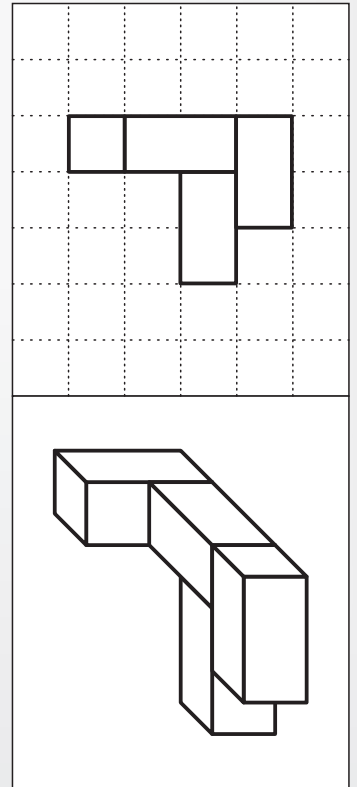

**F**

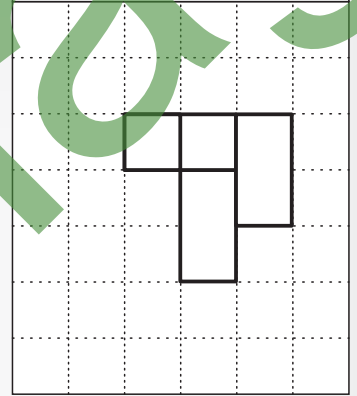
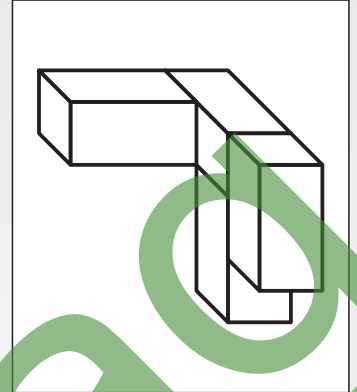

Zeichne - wie bei **A** - die Ansicht der Objekte von oben jeweils in die vorgegebenen Raster ein!





Name:

Klasse:

Datum:

Wie sieht das von oben aus? 2

**A**

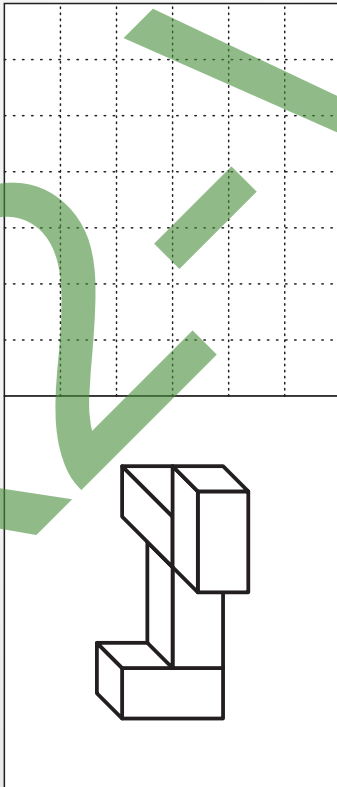

**B**

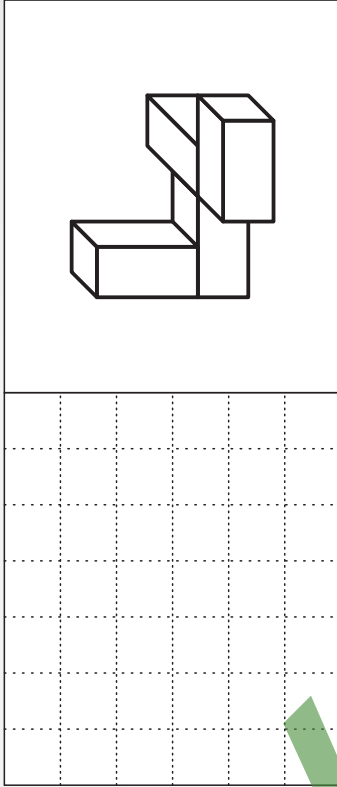

**C**

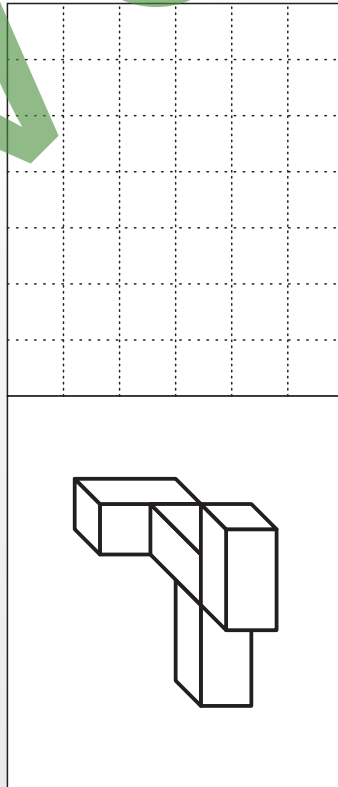

**D**

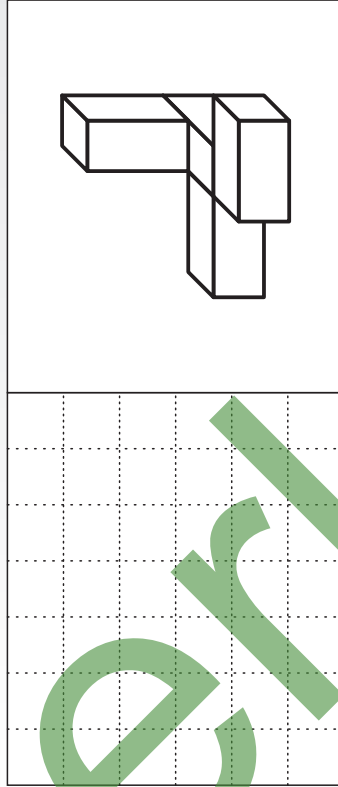

**E**

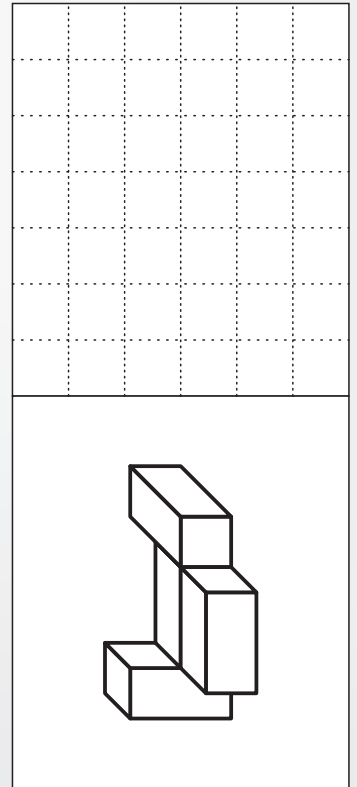

**F**

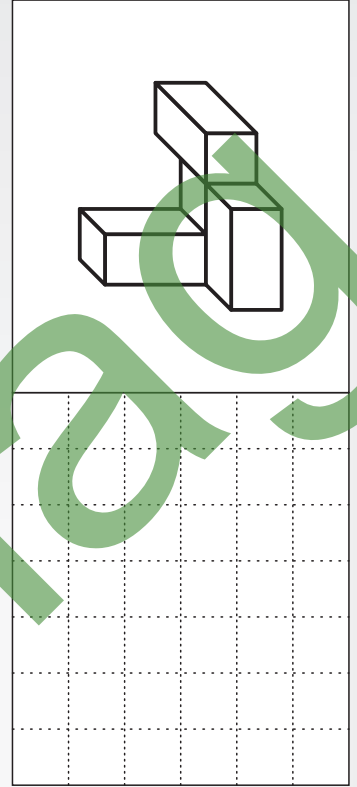

Zeichne - wie bei **A** - die Ansicht der Objekte von oben jeweils in die vorgegebenen Raster ein!



Name: \_\_\_\_\_

Klasse: \_\_\_\_\_

Datum: \_\_\_\_\_

Wie sieht das von oben aus? 2 (L)

Zeichne - wie bei **A** - die Ansicht der Objekte von oben jeweils in die vorgegebenen Raster ein!

**A**

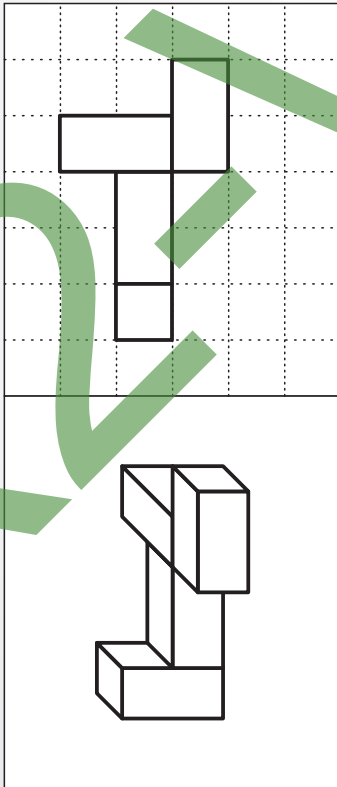

**B**

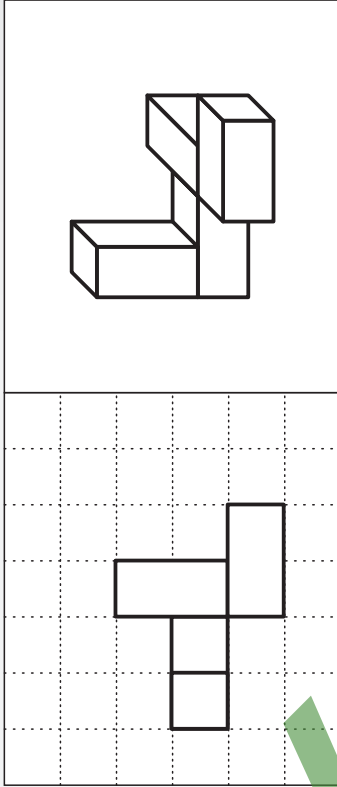

**C**

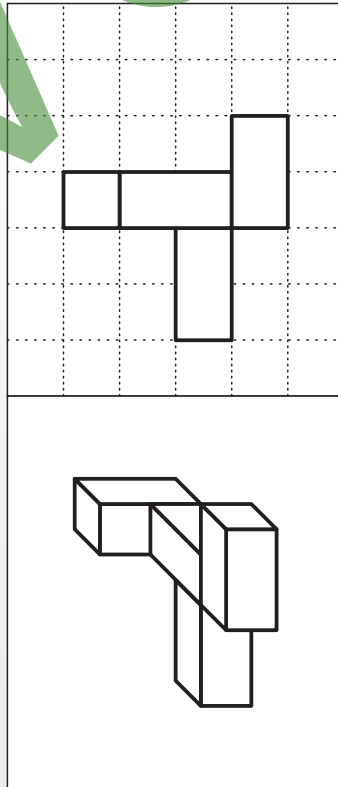

**D**

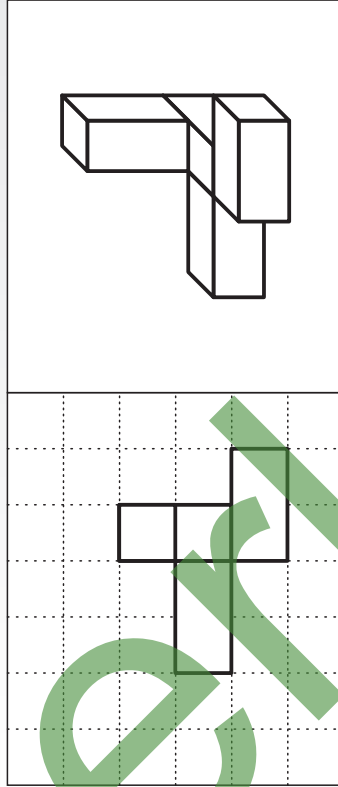

**E**

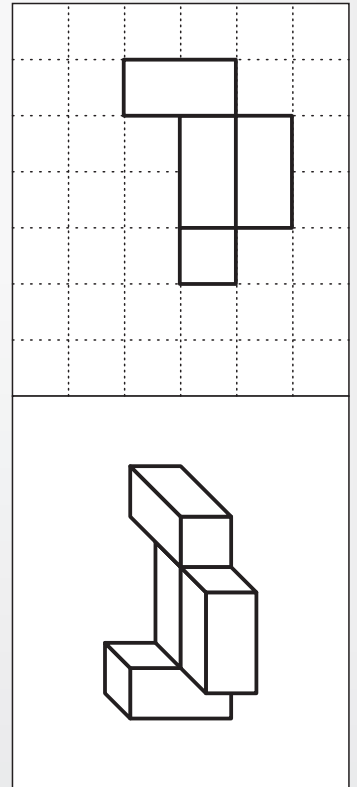

**F**

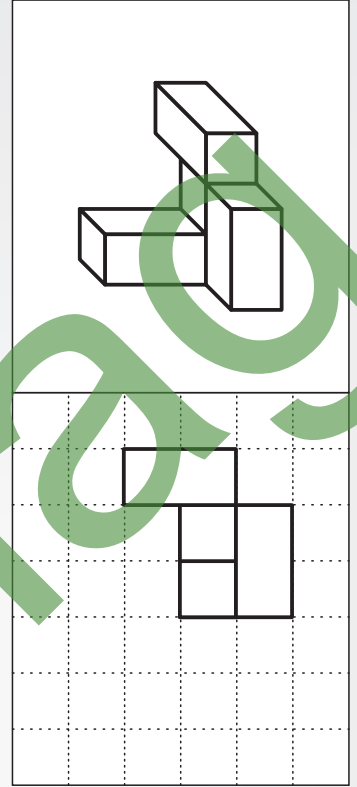



Name:

Klasse:

Datum:

# Muster ergänzen 1

Zeichne das fehlende Objekt aus freier Hand in das drehsymmetrische Muster hinein und male dann - wenn du willst - das Muster farbig aus!

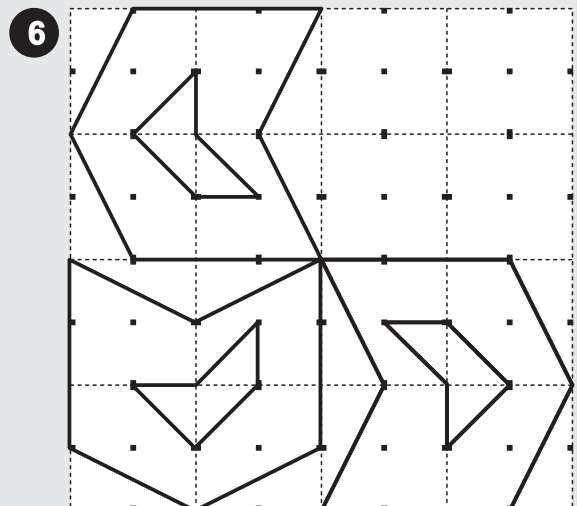
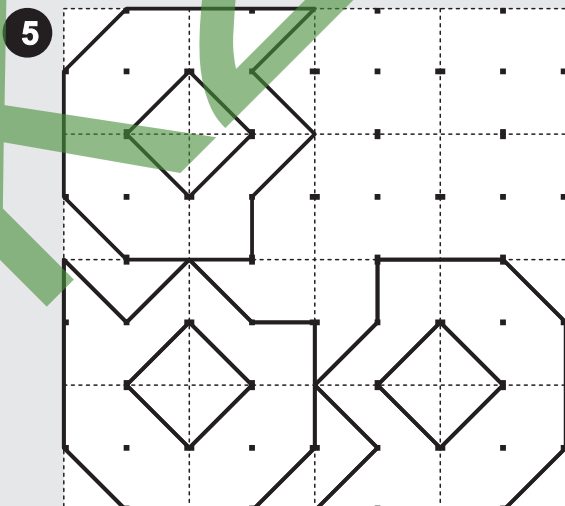
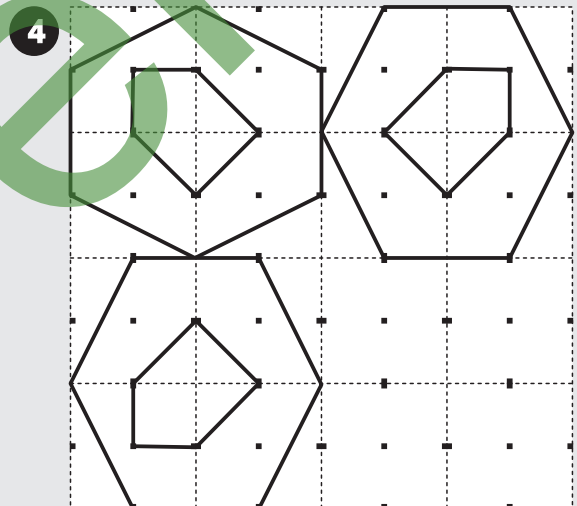
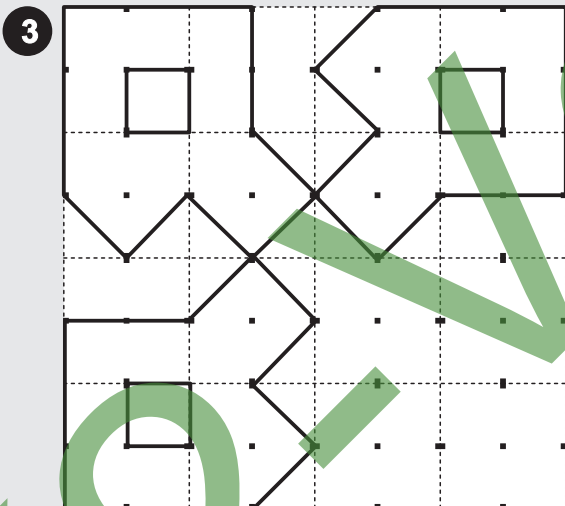
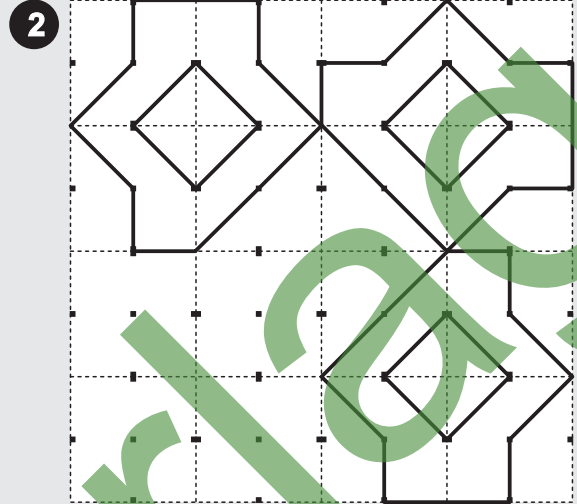
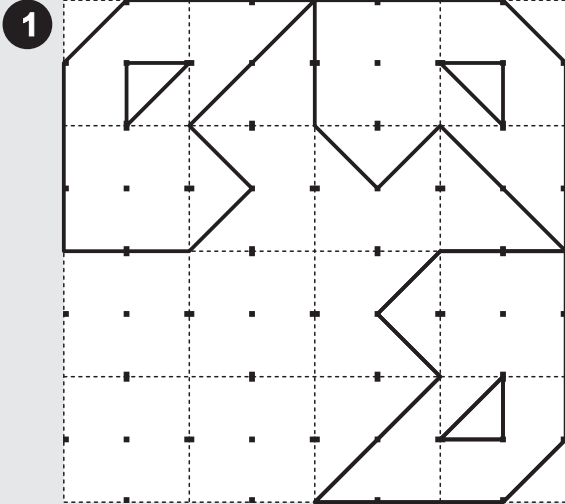
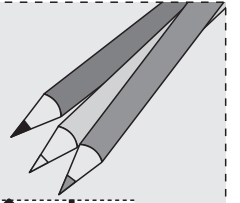



Name:

Klasse:

Datum:

# Muster ergänzen 1 (Lösung)

Zeichne das fehlende Objekt aus freier Hand in das drehsymmetrische Muster hinein und male dann - wenn du willst - das Muster farbig aus!

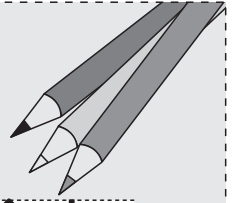

1

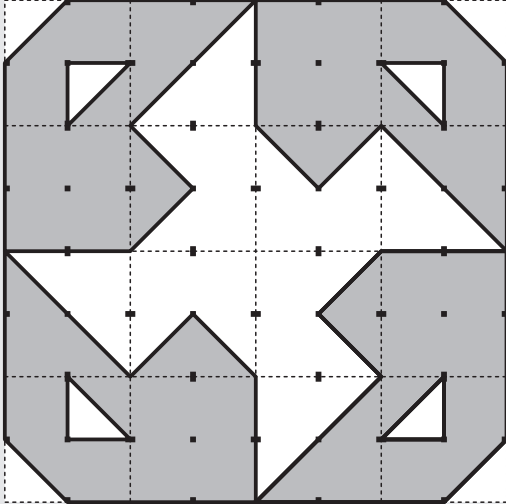

2

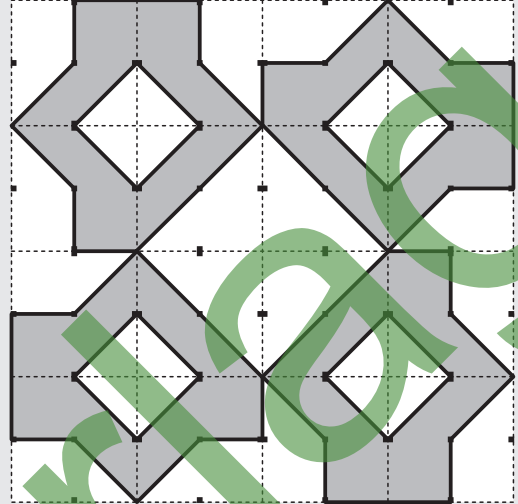

3

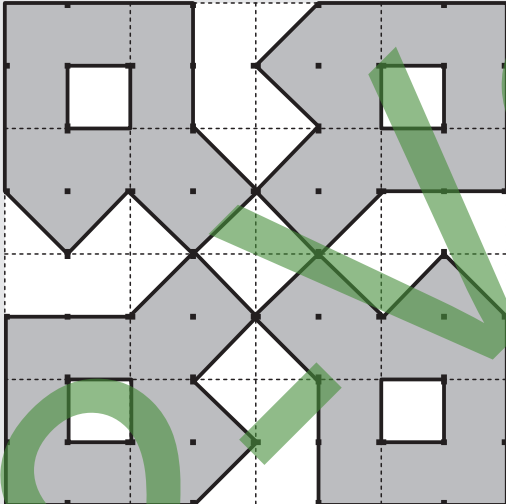

4

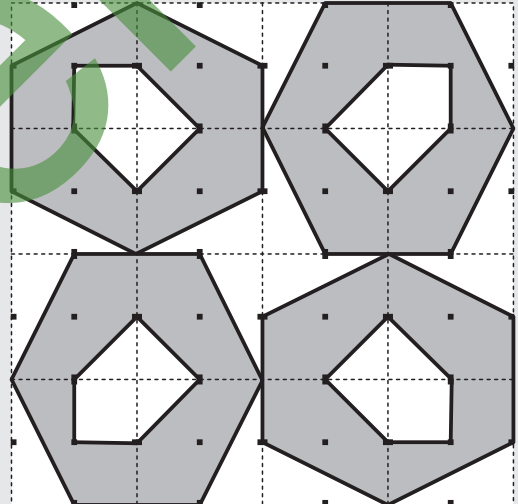

5

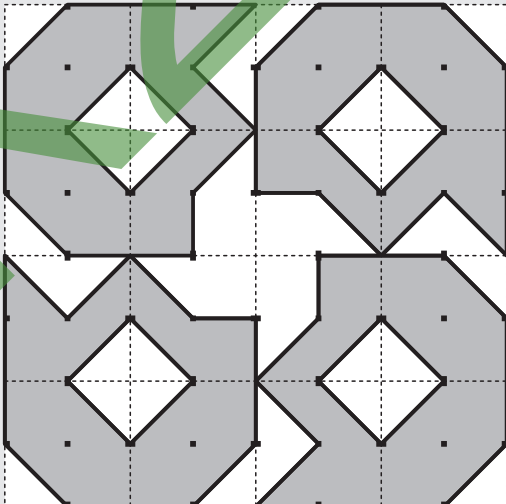

6

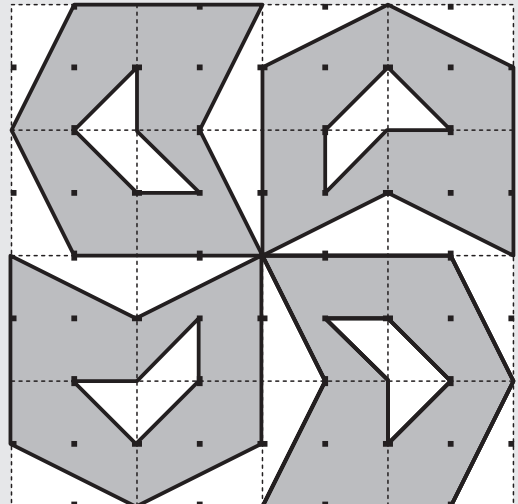



Name:

Klasse:

Datum:

## Muster ergänzen 2

Zeichne das fehlende Objekt aus freier Hand in das drehsymmetrische Muster hinein und male dann - wenn du willst - das Muster farbig aus!

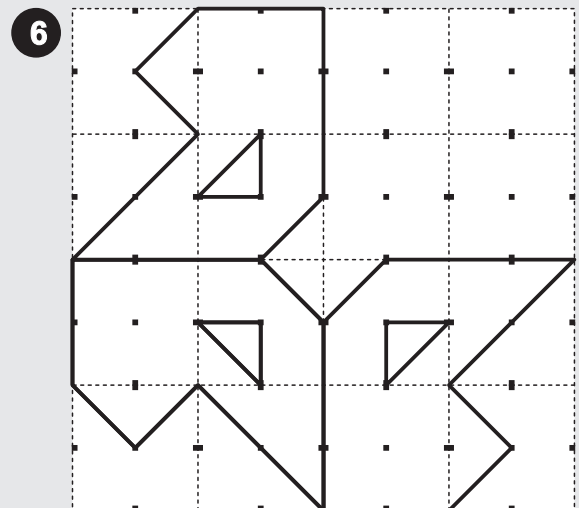
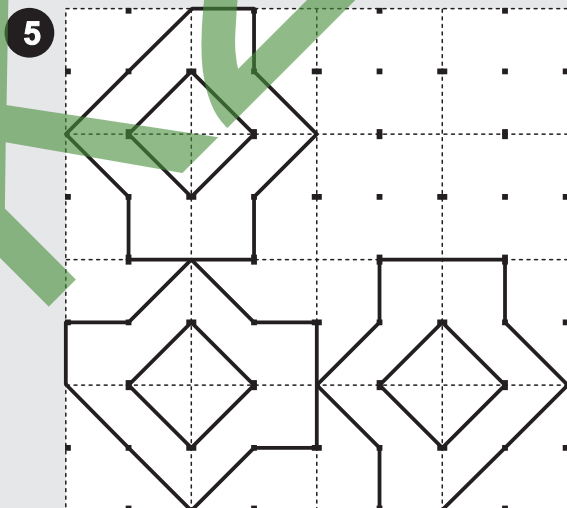
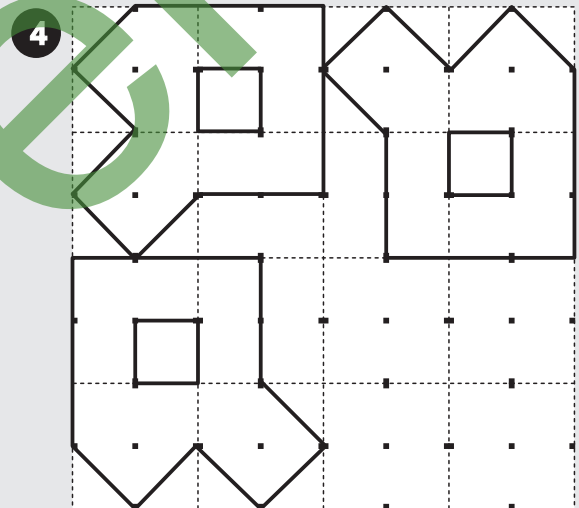
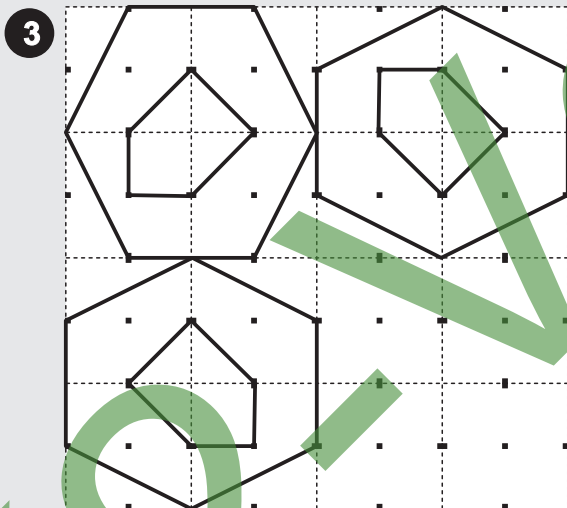
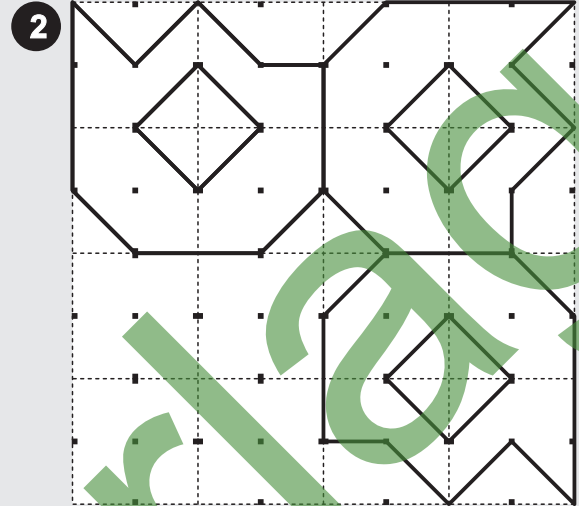
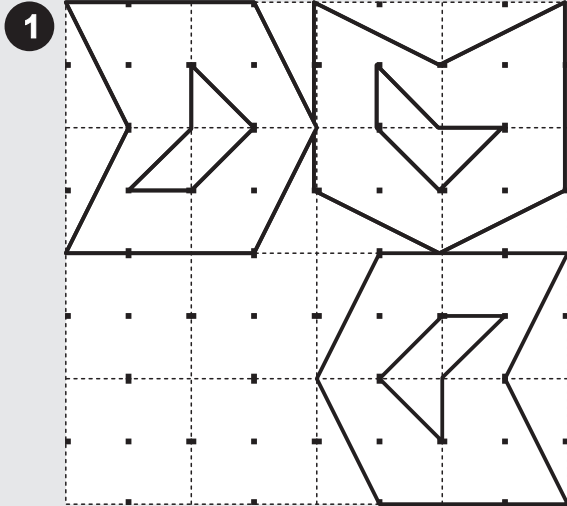
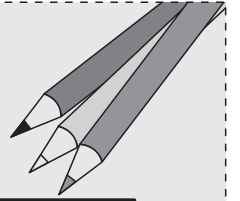



Name:

Klasse:

Datum:

## Muster ergänzen 2 (Lösung)

Zeichne das fehlende Objekt aus freier Hand in das drehsymmetrische Muster hinein und male dann - wenn du willst - das Muster farbig aus!

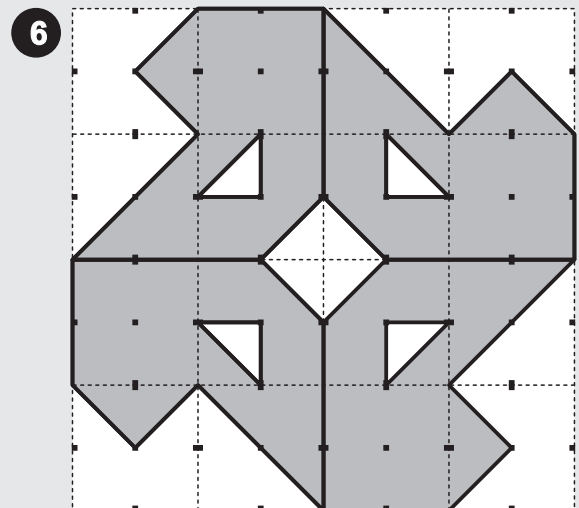
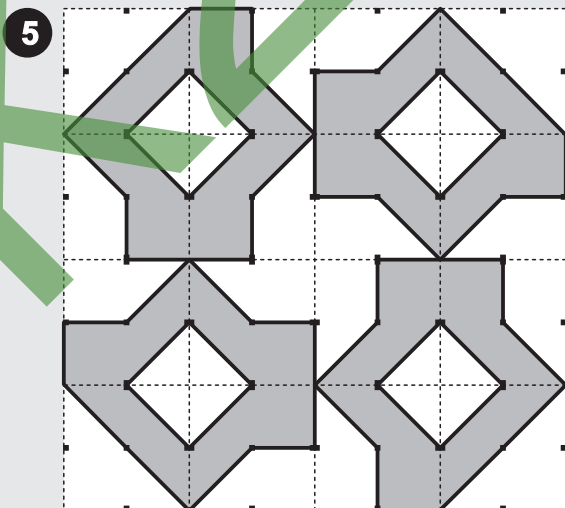
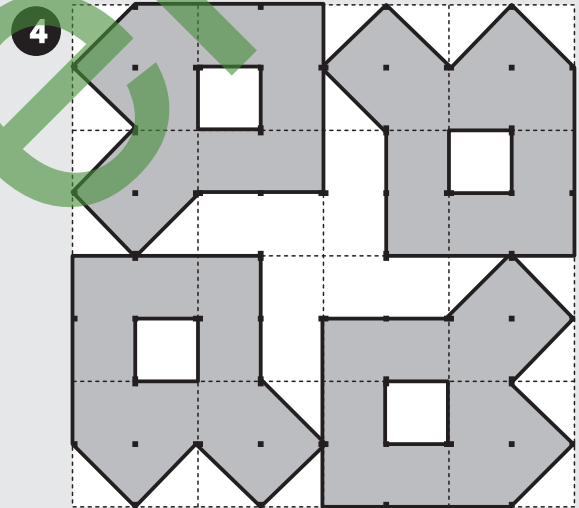
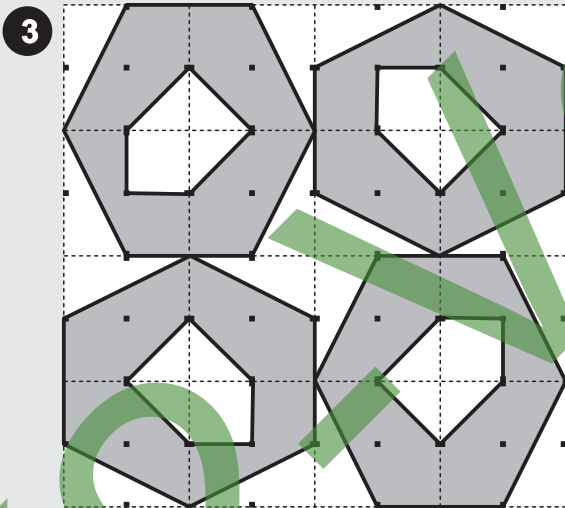
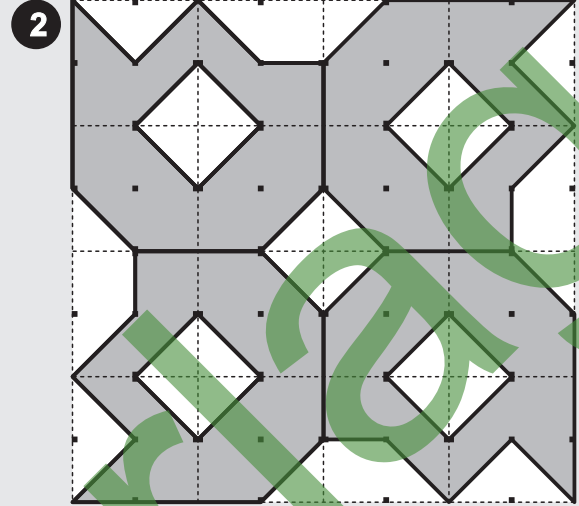
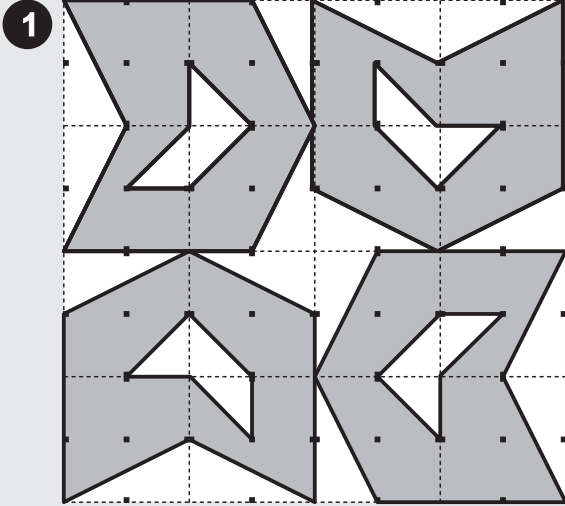
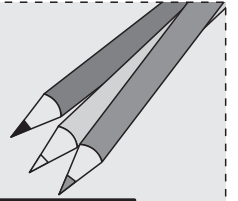



Name:

Klasse:

Datum:



# Punktebilder 1

Suche die versteckten Bilder und zeichne deren Punktelinien nach!  
Achtung: Es sind vier Punkte mehr da, als du brauchst!

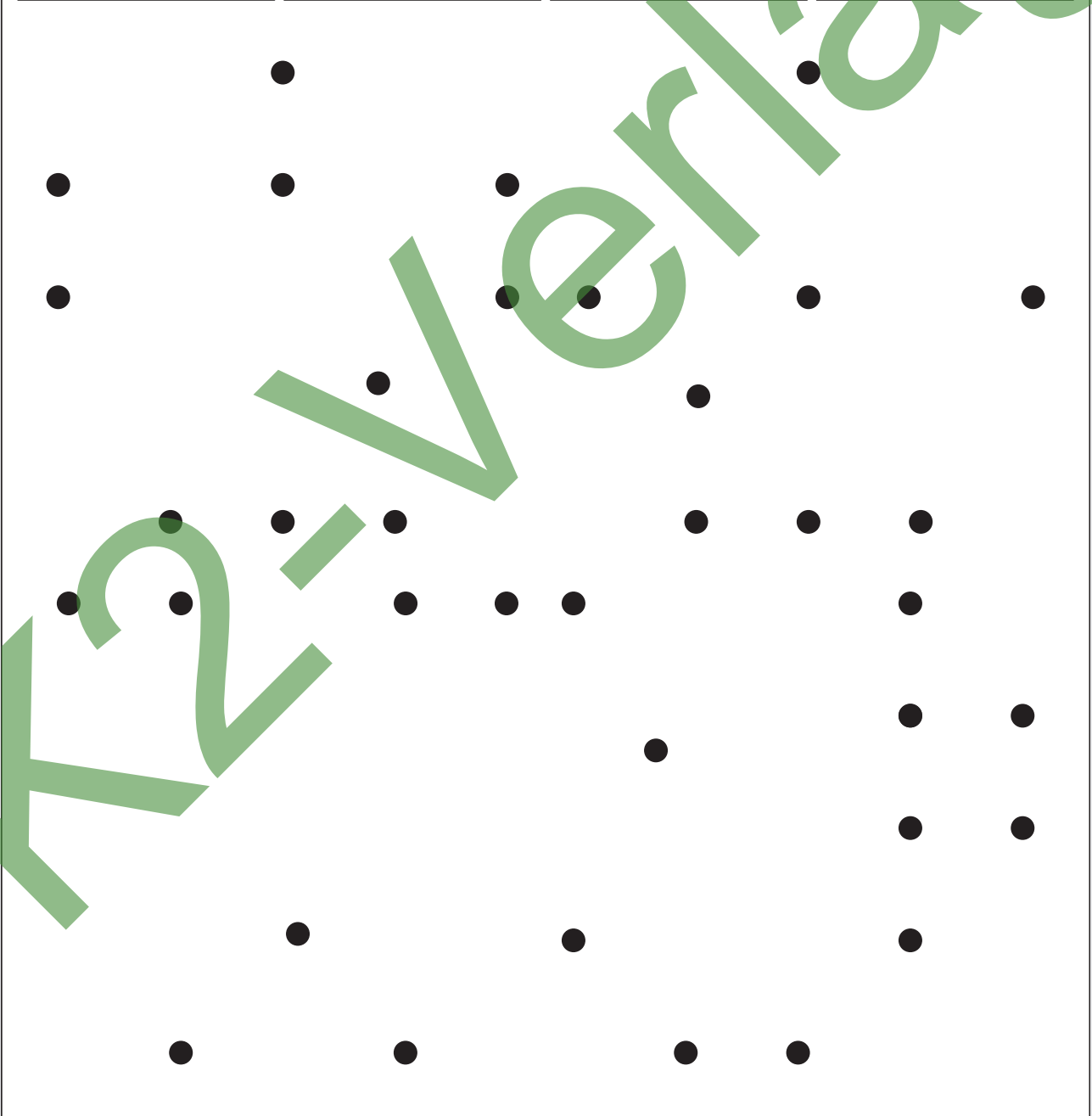
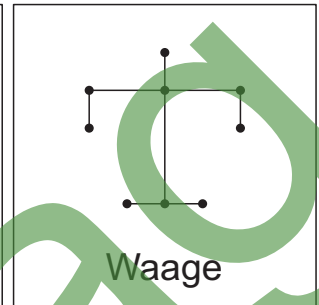
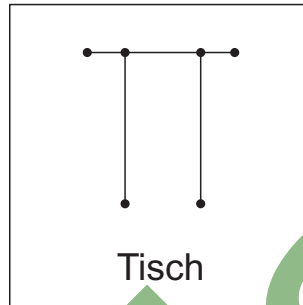
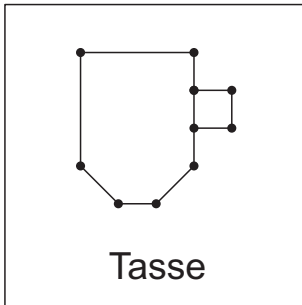
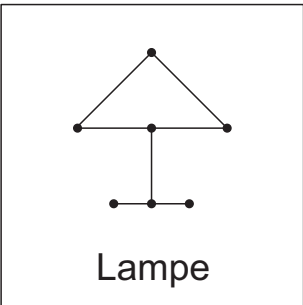

K2-Verlag



Name:

Klasse:

Datum:



# Punktebilder 1 (L)

Suche die versteckten Bilder und zeichne deren Punktelinien nach!  
Achtung: Es sind vier Punkte mehr da, als du brauchst!

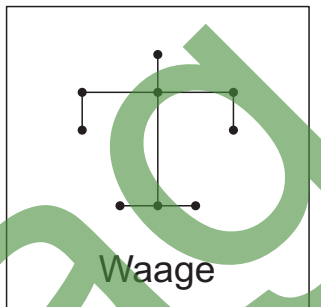
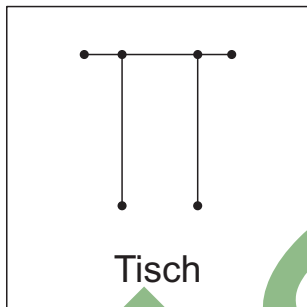
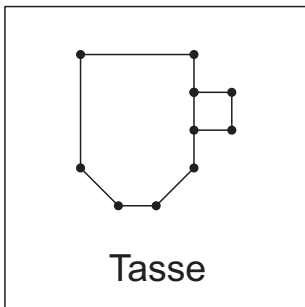
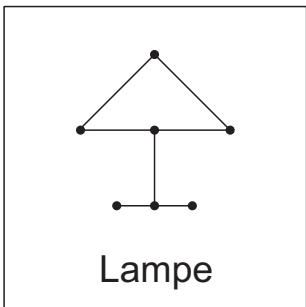





Name:

Klasse:

Datum:

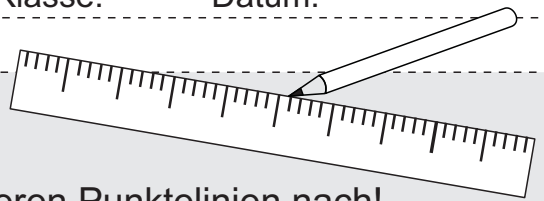

# Punktebilder 2

Suche die versteckten Bilder und zeichne deren Punktelinien nach!  
Achtung: Es sind vier Punkte mehr da, als du brauchst!

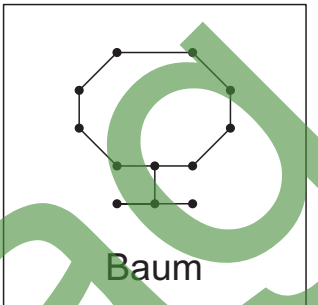
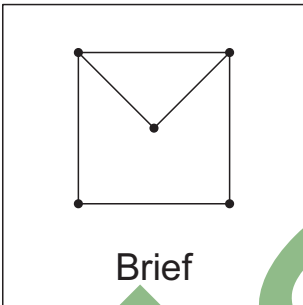
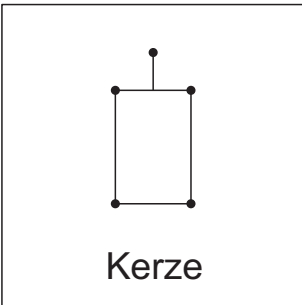
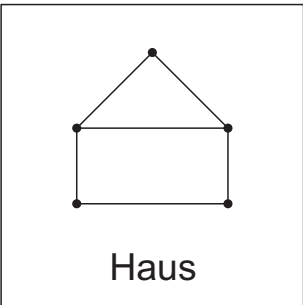

A large rectangular area containing a grid of 20 black dots for a dot-marker activity. The dots are arranged in a roughly rectangular pattern, with some extra dots scattered throughout. A large green watermark 'K2-Verlag' is overlaid diagonally across the page.



Name:

Klasse:

Datum:



# Punktebilder 2 (L)

Suche die versteckten Bilder und zeichne deren Punktelinien nach!  
Achtung: Es sind vier Punkte mehr da, als du brauchst!

